

# *Cordless Telephone*

---

Operating Instructions

**US**

Manual de instrucciones

**ES**

*Spread  
Spectrum* **900** MHz

**CALLER ID**  
with call waiting

*SPP-SS966*

## Owner's Record

The model and the serial numbers are located at the bottom of the unit. Record the serial number in the space provided below. Refer to these numbers whenever you call upon your Sony dealer regarding this product.

Model No. SPP-SS966

Serial No. \_\_\_\_\_

# IMPORTANT SAFETY INSTRUCTIONS

When using your telephone equipment, basic safety precautions should always be followed to reduce the risk of fire, electric shock and injury to persons, including the following:

1. Read and understand all instructions.
2. Follow all warnings and instructions marked on the product.
3. Unplug this product from the wall outlet before cleaning. Do not use liquid cleaners or aerosol cleaners. Use a damp cloth for cleaning.
4. Do not use this product near water, for example, near a bath tub, wash bowl, kitchen sink, or laundry tub, in a wet basement, or near a swimming pool.
5. Do not place this product on an unstable cart, stand, or table. The product may fall, causing serious damage to the product.
6. Slots and openings in the cabinet and the back or bottom are provided for ventilation. To protect it from overheating, these openings must not be blocked or covered. The openings should never be blocked by placing the product on the bed, sofa, rug, or other similar surface. This product should never be placed near or over a radiator or heat register. This product should not be placed in a built-in installation unless proper ventilation is provided.
7. This product should be operated only from the type of power source indicated on the marking label. If you are not sure of the type of power supply to your home, consult your dealer or local power company.
8. Do not allow anything to rest on the power cord. Do not locate this product where the cord will be abused by persons walking on it.
9. Do not overload wall outlets and extension cords as this can result in the risk of fire or electric shock.
10. Never push objects of any kind into this product through cabinet slots as they may touch dangerous voltage points or short out parts that could result in a risk of fire or electric shock. Never spill liquid of any kind on the product.
11. To reduce the risk of electric shock, do not disassemble this product, but take it to a qualified service personnel when some service or repair work is required. Opening or removing covers may expose you to dangerous voltages or other risks. Incorrect reassembly can cause electric shock when the appliance is subsequently used.

12. Unplug this product from the wall outlet and refer servicing to qualified service personnel under the following conditions:

- A. When the power cord or plug is damaged or frayed.
- B. If liquid has been spilled into the product.
- C. If the product has been exposed to rain or water.
- D. If the product does not operate normally by following the operating instructions. Adjust only those controls that are covered by the operating instructions because improper adjustment of other controls may result in damage and will often require extensive work by a qualified technician to restore the product to normal operation.
- E. If the product has been dropped or the cabinet has been damaged.
- F. If the product exhibits a distinct change in performance.

13. Avoid using a telephone (other than a cordless type) during an electrical storm. There may be a remote risk of electric shock from lightning.

14. Do not use the telephone to report a gas leak in the vicinity of the leak.

## SAVE THESE INSTRUCTIONS

### CAUTION:

To reduce the risk of fire or injury to persons by battery, read and follow these instructions.

- 1. Use only the following type and size battery pack: Sony BP-T24.
- 2. Do not dispose of the battery pack in a fire. The cell may explode. Check with local codes for possible special disposal instructions.
- 3. Do not open or mutilate the battery pack. Released electrolyte is corrosive and may cause damage to the eyes or skin. It may be toxic if swallowed.

4. Exercise care in handling battery pack in order not to short the battery with conducting materials such as rings, bracelets, and keys. The battery or conductor may overheat and cause burns.

5. Charge the battery pack provided with or identified for use with this product only in accordance with the instructions and limitations specified in the instruction manual provided for this product.

6. Observe proper polarity orientation between the battery pack and battery charger.

## INFORMATION FOR GENERAL TELEPHONES

1. This equipment complies with Part 68 of the FCC rules. On the bottom of this equipment is a label that contains, among other information, the FCC registration number and ringer equivalence number (REN) for this equipment. If requested, this information must be provided to the telephone company.

2. The applicable registration jack (connector) USOC-RJ11C is used for this equipment.

3. This equipment is designed to be connected to the telephone network or premises wiring using a compatible modular jack which is Part 68 compliant.

The FCC compliant telephone cord and modular plug is provided with this equipment.

4. The REN is used to determine the quantity of devices which may be connected to the telephone line. Excessive RENs on the telephone line may result in the devices not ringing in response to an incoming call. In most, but not all areas, the sum of the RENs should not exceed five (5.0). To be certain of the number of devices that may be connected to a line, as determined by the total RENs, contact the local telephone company.

5. If your equipment (SPP-SS966) causes harm to the telephone network, the telephone company will notify you in advance that temporary discontinuance of service may be required. But if advance notice isn't practical, the telephone company will notify the customer as soon as possible. Also, you will be advised of your right to file a complaint with the FCC if you believe it is necessary.

6. The telephone company may make changes in its facilities, equipment, operations or procedures that could affect the operation of the equipment. If this happens the telephone company will provide advance notice in order for you to make necessary modifications to maintain uninterrupted service.
7. If trouble is experienced with this equipment (SPP-SS966), for repair or warranty information, please contact Sony Direct Response Center: Tel 1-800-222-7669. If the equipment is causing harm to the telephone network, the telephone company may request that you disconnect the equipment until the problem is resolved.
8. All repairs will be performed in an authorized Sony service station.
9. This equipment cannot be used to party lines or coin lines.
10. This equipment is hearing aid compatible.

### **If your telephone is equipped with automatic dialers**

When programming emergency numbers and (or) making test calls to emergency numbers:

1. Remain on the line and briefly explain to the dispatcher the reason for the call.
2. Perform such activities in the off-peak hours, such as early morning or late evenings.

### **Caution**

You are cautioned that any changes or modifications not expressly approved in this manual could void your authority to operate this equipment.

### **Note**

This equipment has been tested and found to comply with the limits for a Class B digital device, pursuant to Part 15 of the FCC Rules. These limits are designed to provide reasonable protection against harmful interference in a residential installation. This equipment generates, uses and can radiate radio frequency energy and, if not installed and used in accordance with the instructions, may cause harmful interference to radio communications. However, there is no guarantee that interference will not occur in a particular installation. If this equipment does cause harmful interference to radio or television reception, which can be determined by turning the equipment off and on, the user is encouraged to try to correct the interference by one or more of the following measures:

- Reorient or relocate the receiving antenna.
- Increase the separation between the equipment and receiver.
- Connect the equipment into an outlet on a circuit different from that to which the receiver is connected.
- Consult the dealer or an experienced radio/TV technician for help.

### **Note on Warranty**

Be sure to save the receipt and attach it to your warranty card when having your equipment repaired at an authorized Sony service station.

# Table of contents

## Getting Started

- 6 Read this first
- 7 Step 1: Checking the package contents
- 8 Step 2: Setting up the base phone
- 11 Step 3: Preparing the battery pack
- 13 Step 4: Entering your area code

---

## Basics

- 14 Making calls
- 16 Redialing
- 17 Receiving calls

---

## Telephone Features

- 19 One-touch dialing
- 19 Storing phone numbers
- 20 Making calls with one-touch dialing
- 21 Speed dialing
- 21 Storing phone numbers
- 22 Making calls with speed dialing
- 23 Phone Directory
- 23 Storing phone numbers and names
- 24 Changing a stored name and/or phone number
- 25 Erasing a memory location
- 26 Making calls from the Phone Directory
- 27 Switching the phones during a call
- 27 To switch from the base phone to the handset
- 27 To switch from the handset to the base phone
- 28 Talking between the phones (Intercom)

- 28 To talk from the handset to the base phone
- 28 To talk from the base phone to the handset
- 29 Voice paging
- 29 To page with voice
- 30 Transferring a call
- 30 To transfer from the base phone to the handset
- 31 To transfer from the handset to the base phone

## Caller ID Features

- 32 Understanding the Caller ID service
- 32 When you receive a call
- 33 Looking at the Caller ID list
- 33 Viewing the Caller ID list
- 34 Erasing data from the Caller ID list
- 36 Using the Caller ID list
- 36 Calling back a number from the Caller ID list
- 37 Storing a number of the Caller ID list into the Phone Directory
- 38 To change the number of digits of the phone number
- 39 Using “Caller ID with call waiting” service

## Additional Information

- 40 Mounting the base phone on a wall
- 41 Notes on power sources/Maintenance
- 42 Troubleshooting
- 45 Specifications
- 46 Index

US

# Read this first

Before you use your phone, you must first set it up. Here's a quick way to set up your phone: Steps 1, 2, 3 and 4.

**Step 1** (page 7)  
First, unpack the phone and the supplied accessories.

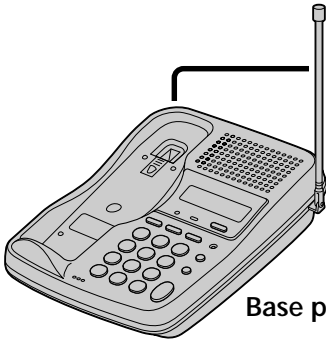

Base phone

**Step 2** (pages 8 to 10)  
Next, you need to do three things to set up the base phone, including finding the best location for the base phone.

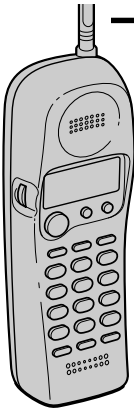

Handset

**Step 3** (pages 11 to 12)  
Then, insert the battery pack into the handset and charge it for more than 12 hours.

**Step 4** (page 13)  
Finally, enter your area code to use the Caller ID service.

***That's it!***

# Step 1

## Checking the package contents

Make sure you have received the following items in the package.  
If anything is missing, contact your local Sony dealer.

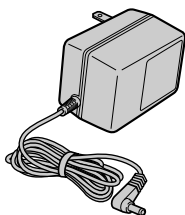

AC power adaptor (AC-T46)



Base phone



Handset

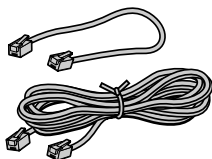

Telephone line cords (2)

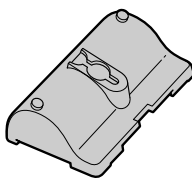

Wall bracket/stand for base phone

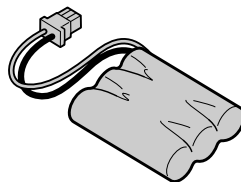

Rechargeable battery pack (BP-T24)

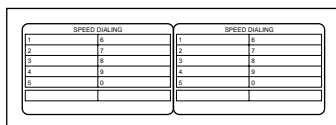

Directories

## Step 2

# Setting up the base phone

Do the following steps:

- Choose the best location
- Connect the base phone
- Choose the dialing mode

## Choose the best location

Where you place the base phone affects the reception quality of the handset.

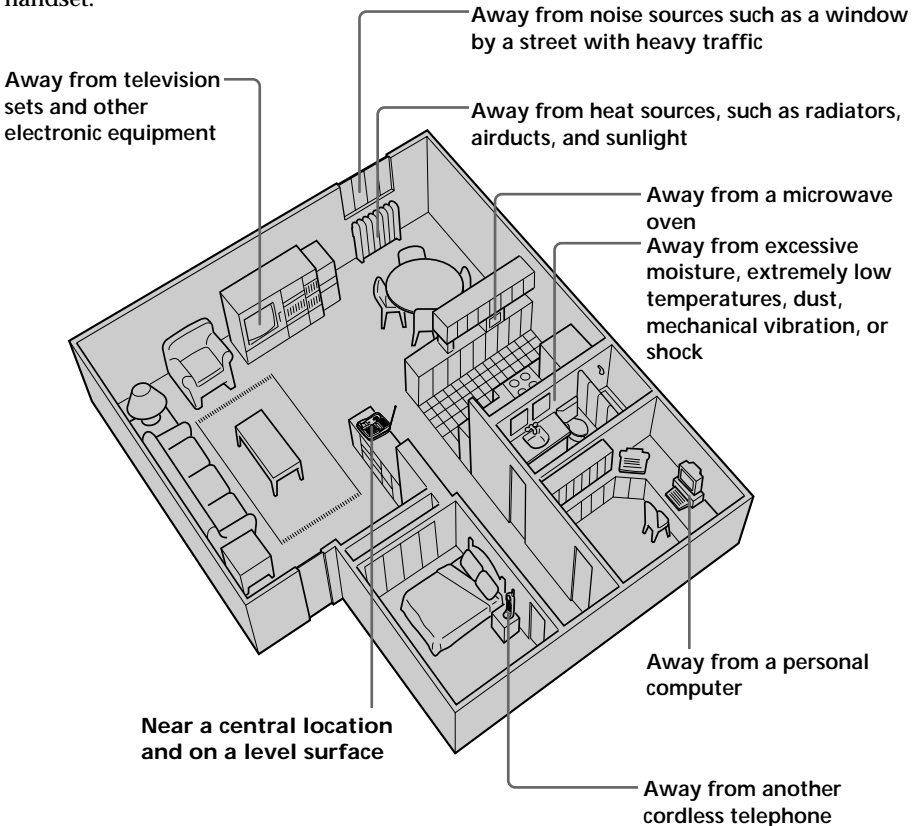

**CAUTION:**

- Should you experience intermittent loss of audio during a conversation, try moving closer to the base or move base phone away from other noise sources.
- The cordless telephone operates at a frequency that may cause interference to nearby TVs and VCRs; the base phone should not be placed near or on the top of a TV or VCR; and, if interference is experienced, moving the cordless telephone farther away from the TV or VCR will often reduce or eliminate the interference.



## Connect the base phone

If you want to hang the base phone on the wall, see page 40.

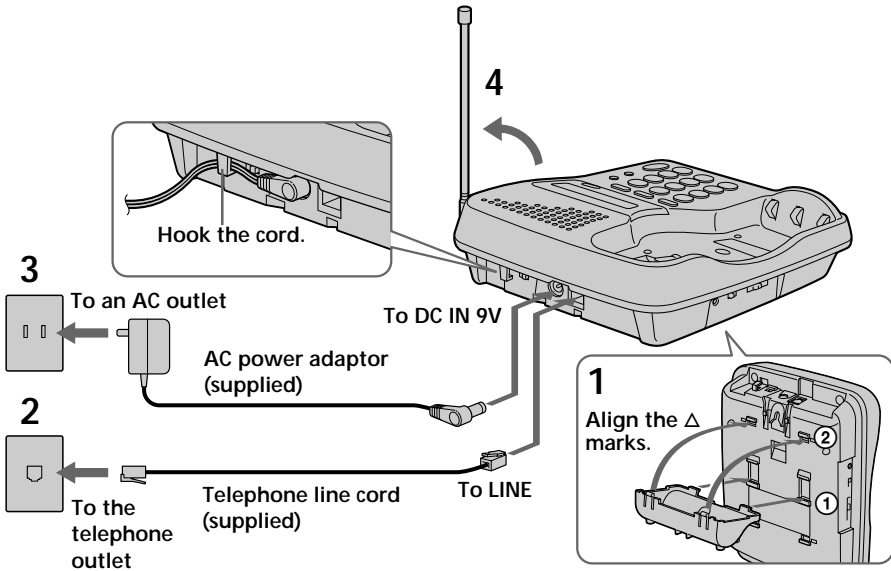

- 1** Attach the wall bracket to the bottom of the base phone as illustrated to use it as a stand.
- 2** Connect the telephone line cord to the LINE jack and to a telephone outlet.
- 3** Connect the AC power adaptor to the DC IN 9V jack and to an AC outlet.
- 4** Raise the antenna. Make sure it points towards the ceiling.

**continued**

## Step 2: Setting up the base phone (continued)

### Notes

- Use only the supplied AC-T46 AC power adaptor. Do not use any other AC power adaptor.
- Connect the AC power adaptor to a continuous power supply.
- Place the base phone close to the AC outlet so that you can unplug the AC power adaptor easily.

### Polarity of the plug

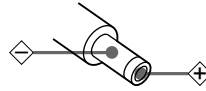

### Tips

- If your telephone outlet isn't modular, contact your telephone service company for assistance.
- To remove the wall bracket, press in the upper tab.

### Modular



## Choose the dialing mode

For the telephone to work properly, select an appropriate dialing mode (tone or pulse).

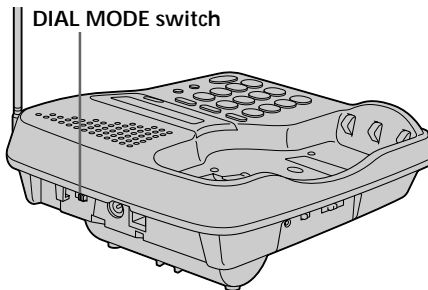

Depending on your dialing system, set the DIAL MODE switch as follows:

If your dialing system is	Set the switch to
Tone	T
Pulse	P

### If you aren't sure of your dialing system

Make a trial call with the DIAL MODE switch set to T. If the call connects, leave the switch as is; otherwise, set to P.

## Step 3

### Preparing the battery pack

Charge the battery pack for more than 12 hours before you start using your phone.

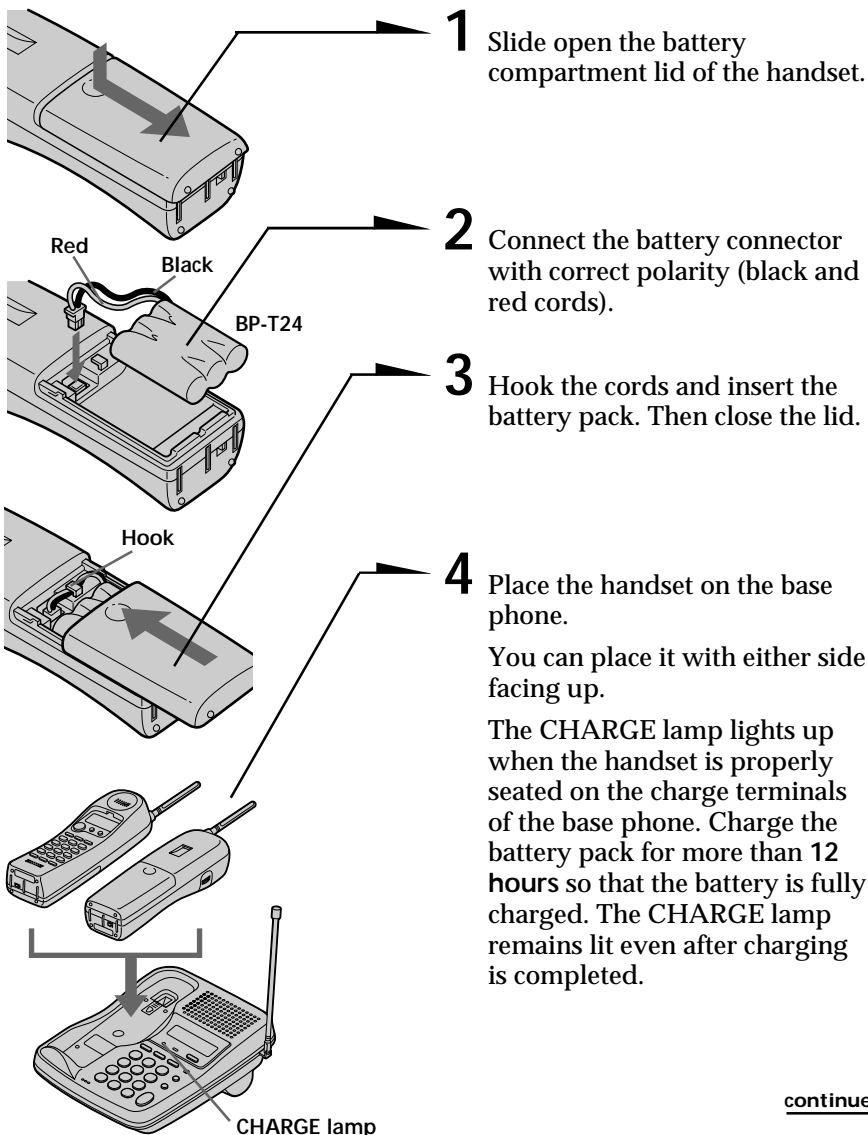

continued

---

## Step 3: Preparing the battery pack (continued)

### Battery duration

A fully charged battery pack lasts for about:

- Approx. 6 hours when you use the handset continuously
- Approx. 10 days (RING ON mode) or a month (RING OFF mode) when the handset is in standby mode.

### Notes

- The battery pack will gradually discharge over a long period of time, even when not in use.
- If you leave the battery pack in the handset without charging it, the battery pack will be completely discharged.  
It may require several times of charging to recover to its full capacity.
- While charging, the battery pack warms up. This is not a malfunction.

### To obtain the best performance from the battery

Do not place the handset on the base phone after each call. The battery works best if the handset is returned to the base phone after two or three calls. However, do not leave the handset off the base phone for a long period of time as this will completely discharge the battery pack.

### When to purchase a new battery pack

If the battery lasts only a few minutes even after **12 hours** of charging, the usable life of the battery has expired and needs replacement. Contact your local Sony authorized dealer or service center, and ask for a Sony BP-T24 rechargeable battery pack.

### Note

Battery life may vary depending on usage condition and ambient temperature.

## Step 4

### Entering your area code

When you use this phone for the first time, or move to an area that has a different area code, you must enter your area code.

This is necessary because the phone must be able to distinguish between local or long distance calls to properly dial calls from the Caller ID list.

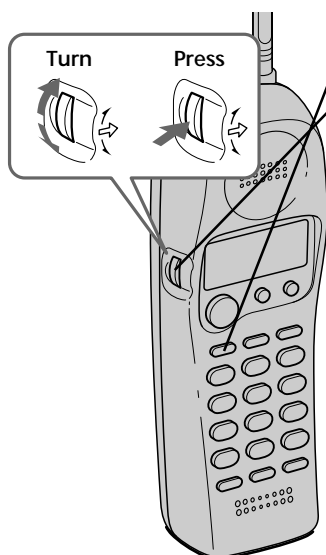

- 1 Press **(VOL/PGM)**.
- 2 Turn Jog Dial up to make “AREA” flash.  

- 3 Press Jog Dial.  
 “ENTER AREA CODE” appears on the display.
- 4 Enter your three digits area code using the dialing keys.
- 5 Press **(VOL/PGM)**.  
 You’ll hear a long confirmation beep.

#### Notes

- If an area code is already entered, it appears on the display in step 3. To enter a different area code, see “To change the area code” below.
- Do not allow more than 20 seconds to elapse between each step of the procedure.

#### Tips

- You may press Jog Dial instead of **(VOL/PGM)** in step 5.
- To check the current area code, perform steps 1 to 3 above. The area code appears on the display for 20 seconds.

#### To change the area code

- 1 Perform steps 1 to 3 above.  
 The current area code appears on the display.
- 2 Turn Jog Dial down to erase the current area code.
- 3 Enter a new area code using the dialing keys.
- 4 Press **(VOL/PGM)**.  
 You’ll hear a long confirmation beep.

# Making calls

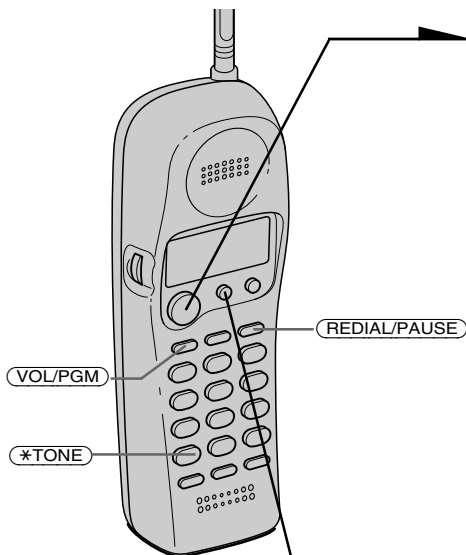

- 1 Pick up the handset from the base phone.
- 2 Press **TALK/ CALL WAITING/ FLASH** and wait until “TALK” appears on the display and the display also shows the operation duration in hours, minutes and seconds.

You’ll then hear a dial tone. “HANDSET IN USE” appears on the display of the base phone and the LINE lamp on the base phone lights up.

If you hear five short error beeps and “OUT OF RANGE” appears on the display, move closer to the base phone.

- 3 Dial the phone number. During a conversation, you can adjust the handset volume. Follow the procedure described in the following table.

- 4 When you’re done talking, press **OFF** or place the handset on the base phone. The display and the LINE lamp on the base phone go off.

## Additional tasks

To	Do this
Adjust the handset volume	During phone conversations, press <b>VOL/PGM</b> . Each press of <b>VOL/PGM</b> switches the handset volume by one of four levels.
Put a call on hold	Press <b>HOLD</b> . “HOLD” appears on the display. Press <b>HOLD</b> again to resume the conversation.
Switch to tone dialing temporarily	Press <b>*TONE</b> after you’re connected. The line will remain in tone dialing until disconnected.

## Notes

- When you increase the sound volume, in some cases the back ground noise may be increased as well. You should adjust the volume accordingly.
- If the handset beeps every second during a conversation and “OUT OF RANGE” appears on the display, move closer to the base phone; otherwise, the call will be disconnected after one minute.
- While conversing with an outside caller via the base phone, you can't make a call with the handset and “BASEPHONE IN USE” appears on the display. If you press **(TALK/ CALL WAITING/ FLASH)**, you will hear a busy tone.
- When the operation duration exceeds 9:59'59, the display counts from 0:00'00 again.

## If the battery becomes weak during a call

The handset will beep every three seconds five times and  and “BATTERY LOW” appears on the display. Finish your call and charge the battery pack.

For optimum performance, charge the battery for a full 12 hours.

Note that during the first 10 - 15 minutes of charging, the phone will be inactive, i.e., unable to make or receive a call.

After this initial 10 - 15 minutes, you may be able to use the phone, but the battery duration will be very short; thus it is recommended that you fully charge the battery before the next usage.

## Making calls through the speakerphone

Press **(SPEAKERPHONE)** on the base phone.

“SPEAKERPHONE” appears on the display and the display also shows the operation duration in hours, minutes and seconds.

The LINE lamp lights up.

Dial the phone number.

To adjust the speaker volume, slide the SPEAKER VOLUME control.

When you're done talking, press **(SPEAKERPHONE)** again.

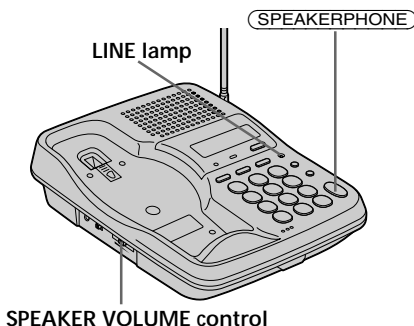

## Notes

- While conversing with an outside caller via the handset, the display on the base phone shows “HANDSET IN USE” and you can't make a call through the speakerphone. If you press **(SPEAKERPHONE)**, you will hear a busy tone.
- When the operation duration exceeds 9:59'59, the display counts from 0:00'00 again.

continued

---

## Making calls (continued)

### To obtain the best speakerphone performance

- You may not be able to hear the other party's voice in a noisy place. Therefore, use the speakerphone in a quiet room.
- Do not bring your hand or other object too close to the microphone or you will hear a shrill noise ("feedback").
- When the speaker volume is loud, or the base phone has been placed close to a wall, you may find that the volume drops suddenly. This is due to a circuit in the telephone designed to protect against feedback. In such cases, lower the speaker volume slightly.

## Redialing

- 1 Press **TALK/ CALL WAITING/ FLASH** and wait until "TALK" appears on the display.

The LINE lamp on the base phone lights up.

If you're at the base phone, press **SPEAKERPHONE**. "SPEAKERPHONE" appears on the display and the LINE lamp lights up.

- 2 Press **REDIAL/PAUSE** to redial the last number dialed.

#### Note

If the number exceeds 32 digits or if it is erased, five short error beeps will alert you that the number can't be redialed.

#### Tip

The number to be redialed is the last number dialed either on the handset or on the base phone.

### To check the phone number before redialing

When not making a call with either the handset or base phone, press **REDIAL/PAUSE**.

The last number dialed is displayed for five seconds.

To dial the number, press **TALK/ CALL WAITING/ FLASH** while the number is displayed. If you're at the base phone, press **SPEAKERPHONE**.

#### Note

The number will not be displayed if the last number dialed exceeds 32 digits or if it is erased.

### To erase the last phone number dialed

When not conversing with an outside caller with either the handset or base phone, press **REDIAL/PAUSE** twice within five seconds.

The number will be erased from the memory, and you'll hear a long confirmation beep.



# Receiving calls

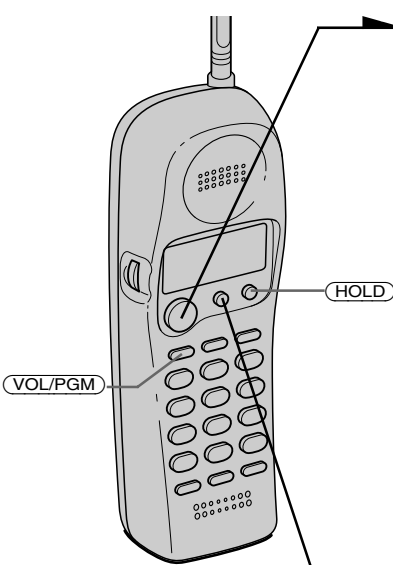

**1** When you hear the phone ring:

- Press **(TALK/ CALL WAITING/ FLASH)**.

or

- Pick up the handset from the base phone when the handset is placed on the base phone.

“TALK” appears on the display and the display also shows the operation duration in hours, minutes and seconds.

“HANDSET IN USE” appears on the display of the base phone and the LINE lamp on the base phone lights up.

During a conversation, you can adjust the handset volume. Follow the procedure described in the following table.

**2** When you're done talking, press **(OFF)** or place the handset on the base phone. The display and the LINE lamp on the base phone go off.

## Additional tasks

To	Do this
Adjust the handset volume	During phone conversations, press <b>(VOL/PGM)</b> . Each press of <b>(VOL/PGM)</b> switches the handset volume by one of four levels.
Put a call on hold	Press <b>(HOLD)</b> . “HOLD” appears on the display. Press <b>(HOLD)</b> again to resume the conversation.
Switch to another call (“call waiting” service*)	Press <b>(TALK/ CALL WAITING/ FLASH)</b> . Press <b>(TALK/ CALL WAITING/ FLASH)</b> again to return to the first caller.

\* You need to subscribe to this service from your telephone company.

### Note

If another call comes in by “call waiting” service while conversing with an outside caller, you will hear two short beeps.

### Tip

To inform you of an incoming call, the display shows “\*\* RINGING \*\*” when ringing.

If you have subscribed to the Caller ID service;

- the caller's number and/or name appears on the display when you receive a call (see page 32) or when another call comes in by “call waiting” service.
- the ringer sound changes to a higher tone if the call matches the number stored on ONE-TOUCH DIAL buttons, speed dialing keys or in the Phone Directory (memory match function; see page 32).

continued

## Receiving calls (continued)

### To turn the ringer off

Set the RING switch on the bottom to OFF.

You can save battery power.

The handset won't ring. You can still make calls, and also receive calls if another telephone connected to the same line rings to inform you on incoming calls, but you cannot receive an intercom call.

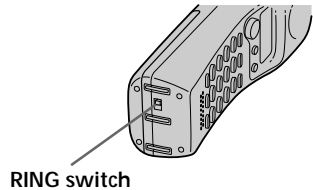

#### Note

You cannot receive Caller ID data when the handset is off the base phone in RING OFF mode. See page 32 for details.

### Receiving calls through the speakerphone

When you hear the phone ring, press **(SPEAKERPHONE)** on the base phone.

“SPEAKERPHONE” appears on the display and the display also shows the operation duration in hours, minutes and seconds.

The LINE lamp lights up.

When you're done talking; press **(SPEAKERPHONE)** again.

To obtain the best speakerphone performance, see page 16.

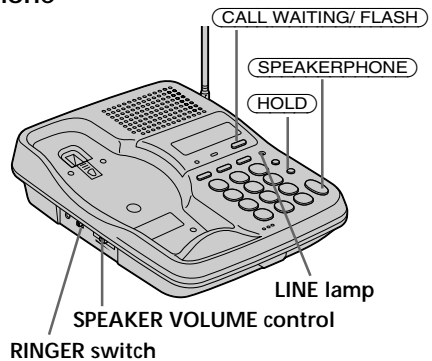

### Additional tasks

To	Do this
Put a call on hold	Press <b>(HOLD)</b> . “HOLD” appears on the display. Press <b>(HOLD)</b> again to resume the conversation.
Switch to another call (“call waiting” service*)	Press <b>(CALL WAITING/ FLASH)</b> . Press <b>(CALL WAITING/ FLASH)</b> again to return to the first caller.
Adjust the speakerphone volume	Slide the SPEAKER VOLUME control.
Turn on/off the ringer of the base phone	Set the RINGER switch on the base phone to ON to turn the ringer on, or OFF to turn it off.

\* You need to subscribe to the service from your telephone company.

#### Note

Even when you set the RINGER switch on the base phone to OFF, the handset will ring when the RING switch on the handset is set to ON.

#### Tips

- To inform you of an incoming call, the display shows “\*\* RINGING \*\*” and the LINE lamp lights on and off according to the ring signal even when you set the RINGER switch on the base phone to OFF.
- If there is an incoming call while on the intercom, the base phone will ring even when the RINGER switch on the base phone is set to OFF.

# One-touch dialing

You can dial with one touch of a key by storing a phone number on a one-touch dial button.

## Storing phone numbers

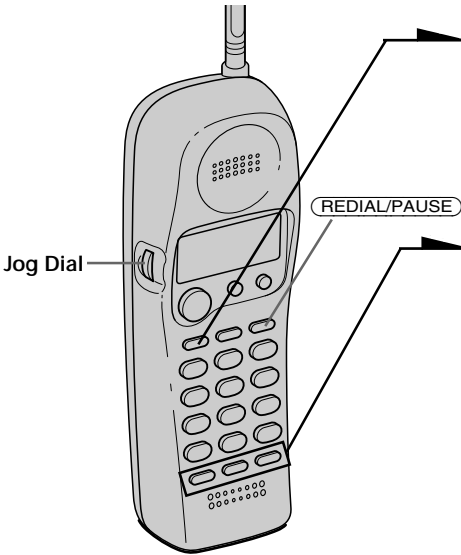

**1** Press **(VOL/PGM)**.



**2** Press one of the three **ONE-TOUCH DIAL** buttons (**(A)** to **(C)**).

You'll hear a confirmation beep.

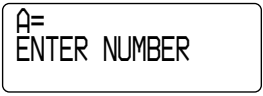

If a number is stored, it appears on the display. To store a new number, turn Jog Dial to erase it.

**3** Enter the phone number you want to store.

You can enter up to 16 digits, including a tone and a pause, each of which is counted as one digit.

**4** Press **(VOL/PGM)**.

You'll hear a long confirmation beep, and the number is stored. The display goes off.

Telephone Features

continued

---

## One-touch dialing (continued)

### Note

Do not allow more than 20 seconds to elapse between each step of the procedure.

### Tips

- If you have entered a wrong number in step 3 and have not pressed **(VOL/PGM)** (step 4) yet, just turn Jog Dial down to erase it. Then, enter the correct number.
- You may press Jog Dial instead of **(VOL/PGM)** in step 4.

### To store a number to be dialed via Private Branch Exchange (PBX)

Before entering a phone number in step 3 on page 19, do as follows:

- 1 Enter the outside line access digit (e.g., 9).
- 2 Press **(REDIAL/PAUSE)**.

### To change a stored number

- 1 Press **(VOL/PGM)**.
- 2 Press one of the ONE-TOUCH DIAL buttons ( **(A)** to **(C)** ).  
The current number appears on the display.
- 3 Turn Jog Dial down to erase the current number.
- 4 Enter a new number.
- 5 Press **(VOL/PGM)**.

### Note

You can replace the stored number with a new number, but you can't just erase it.

## Making calls with one-touch dialing

- 1 Press **(TALK/ CALL WAITING/ FLASH)** and wait until "TALK" appears on the display.
- 2 Press one of the ONE-TOUCH DIAL buttons ( **(A)** to **(C)** ).  
The phone number stored on the one-touch dialing button will appear on the display and will be dialed.

### To check the phone number before one-touch dialing

When not conversing with an outside caller with the handset, press one of the ONE-TOUCH DIAL buttons ( **(A)** to **(C)** ).

The number stored for that button appears on the display for five seconds. To dial the number, press **(TALK/ CALL WAITING/ FLASH)** while the number is displayed.

# Speed dialing

You can dial with a touch of a few keys by storing a phone number on a dialing key.

## Storing phone numbers

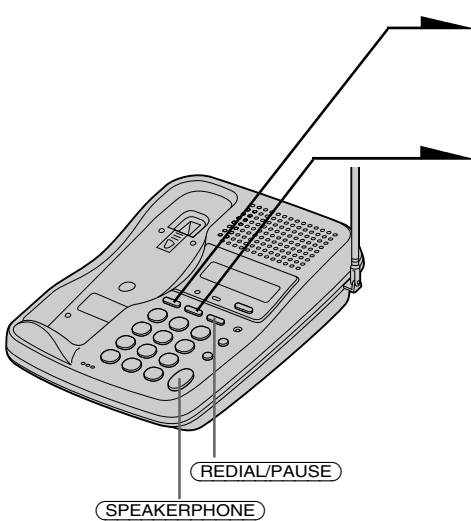

- 1 Press **PGM**.  
“PROGRAM” appears on the display.
- 2 Press **SPEED DIAL**.  
“ENTER 0 TO 9” appears on the display.
- 3 Press one of the dialing keys (**0** to **9**) to store a phone number on.

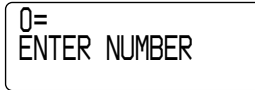

You'll hear a confirmation beep.

- 4 Enter the phone number you want to store.  
You can enter up to 16 digits, including a tone and a pause, each of which is counted as one digit.

- 5 Press **PGM**.  
You'll hear a long confirmation beep, and the number is stored.

### Note

Do not allow more than 20 seconds to elapse between each step of the procedure.

### Tips

- If you enter a wrong number in step 4, press **PGM**, then start from the beginning.
- Use the supplied directory to write down what you stored on the speed dialing numbers.

**continued**

---

## Speed dialing (continued)

### To store a number to be dialed via Private Branch Exchange (PBX)

Before entering a phone number in step 4 on page 21, do as follows:

- 1 Enter the outside line access digit (e.g., 9).
- 2 Press **REDIAL/PAUSE**.

### To change a stored number

Store a new number, as described previously.

## Making calls with speed dialing

- 1 Press **SPEAKERPHONE**.
- 2 Press **SPEED DIAL**.
- 3 Enter the desired speed dialing number ( **0** to **9**).

The phone number stored as the speed dialing number will be dialed.

### To check the phone number before speed dialing

When not making a call with the base phone, press **SPEED DIAL** and then one of the dialing keys ( **0** to **9**).

The number stored on the key appears on the display for five seconds.

To dial the number, press **SPEAKERPHONE** while the number is displayed.

# Phone Directory

You can dial a number by scrolling through the Phone Directory, in which up to 50 phone numbers can be stored.

## Storing phone numbers and names

Example: to store "SONY" "123-4567".

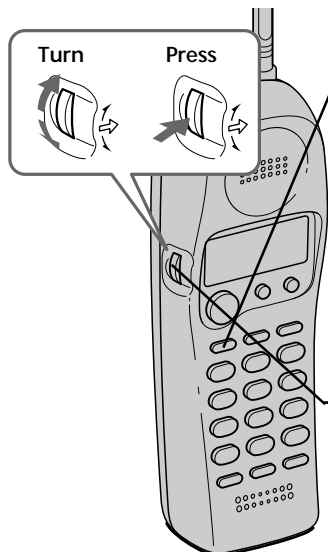

- 1 Press (VOL/PGM).  
(Be sure not to press  
(TALK/ CALL WAITING/ FLASH).)



If "DIRECTORY" is not flashing, turn Jog Dial down to make it flash.

- 2 Press Jog Dial.  
"ENTER NAME" appears.

- 3 Enter the name using the dialing keys.  
You can enter up to 15 characters.

Press a dialing key until the desired character appears. (See the character table for details.)

Enter successive characters in the same way.

To enter two characters assigned to the same key, or to enter a "space", turn Jog Dial up to move the cursor to the right.

Example: to enter "SONY", press (7) four times (S), press (6) three times (O), turn Jog Dial up to move the cursor, press (6) twice (N), and press (9) three times (Y).

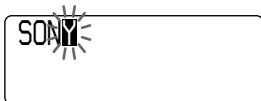

### Character table

Key	Character
①	1
②	A → B → C → 2
③	D → E → F → 3
④	G → H → I → 4
⑤	J → K → L → 5
⑥	M → N → O → 6
⑦	P → Q → R → S → 7
⑧	T → U → V → 8
⑨	W → X → Y → Z → 9
⑩	0
*	*
#	#

continued

## Phone Directory (continued)

**4** Press **(VOL/PGM)**.  
“ENTER NUMBER” appears.

**5** Enter the phone number.  
You can enter up to 16 digits, including a tone and a pause, each of which is counted as one digit.



**6** Press **(VOL/PGM)**.  
You'll hear a long confirmation beep, and the name and the number are stored. The display goes off.

### Notes

- If you intend to save a 51st phone number, you will hear five short error beeps and “MEMORY FULL” will be displayed. You cannot store the phone number. To store another phone number, erase one of the stored phone numbers (see page 25).
- Do not allow more than 20 seconds to elapse between each step of the procedure.

### Tips

- If you have entered a wrong name or number in step 3 or 5, turn Jog Dial down to erase it. Then enter the correct name or number.
- You may press Jog Dial instead of **(VOL/PGM)** in steps 4 and 6.
- To store a number to be dialed via PBX, follow the steps on page 20 when entering a phone number.

## Changing a stored name and/or phone number

**1** Display the name and phone number you want to change by doing steps 1 and 2 on page 26.

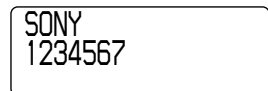

**2** Press Jog Dial.





- 3** Turn Jog Dial up to make “PGM” flash and press Jog Dial.

The cursor flashes at the last character of the name.

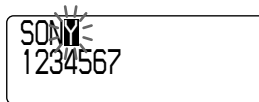

- 4** Turn Jog Dial down to erase the characters and enter the new name.

If you want to change only the number, skip this step.

- 5** Press Jog dial.

The cursor flashes at the last digit of the phone number.



- 6** Turn Jog Dial down to erase the number and enter the new number.

If you don't want to change the number, skip this step.

- 7** Press Jog Dial.

You'll hear a long confirmation beep and the name and/or the number is changed.

## Erasing a memory location

- 1** Display the name and phone number you want to erase by doing steps 1 and 2 on page 26.

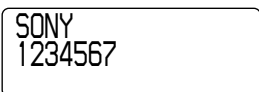

- 2** Press Jog Dial.

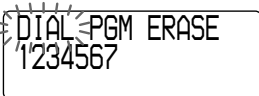

- 3** Turn Jog Dial up to make “ERASE” flash and press Jog Dial.

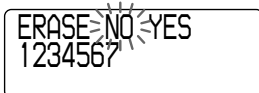

- 4** Turn Jog Dial up to make “YES” flash, then press Jog Dial.

You hear a long confirmation beep and the memory location is erased.

**continued**

## Making calls from the Phone Directory

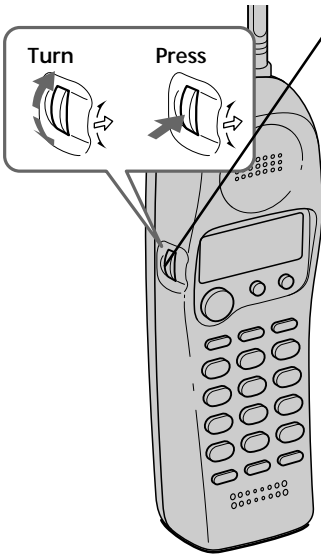

**1** Press Jog Dial twice.  
“DIRECTORY” appears on the display.

**2** Display the name and phone number you want to call.  
**To search in alphabetical order:** Turn Jog Dial up or down.  
**To search by entering the initial character:** Press the dialing key of the desired character, then turn Jog Dial.



**3** Press Jog Dial.

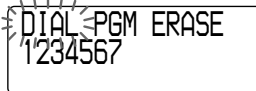

**4** Press Jog Dial again.  
The phone number will be dialed.

### Tip

You may press **TALK/CALL WAITING/FLASH** to make a call instead of doing steps 3 and 4.

### About the search order

The names appear in the following order when you turn Jog Dial up or down.

- Alphabetical order: ABC...XYZ ↔ symbols\* ↔ \* ↔ # ↔ 0 - 9

\* Symbols appear only when you have stored the number having the symbol from the Caller ID list.

- Initial character: To search for “SONY” for example, press **7** and then turn Jog Dial to search through the names starting with P, Q, R, S or 7.

# Switching the phones during a call

You can easily switch between the handset and speakerphone on the base phone without disconnecting the call.

## To switch from the base phone to the handset

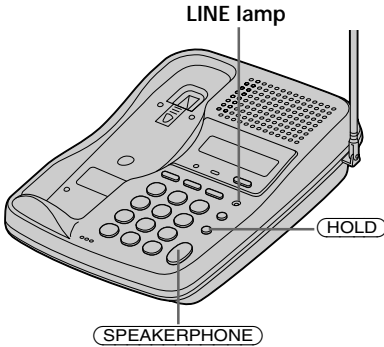

**1** Press **HOLD** on the base phone.

The call is on hold and “HOLD” appears on the display and the LINE lamp on the base phone flashes.

**2** Press **TALK/ CALL WAITING/ FLASH** or **HOLD** on the handset.

You can continue talking to the caller through the handset.

## To switch from the handset to the base phone

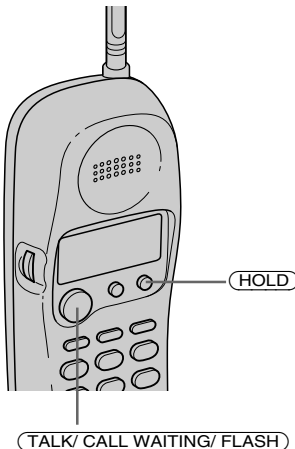

**1** Press **HOLD** on the handset.

The call is on hold and “HOLD” appears on the display and the LINE lamp on the base phone flashes.

**2** Press **SPEAKERPHONE** or **HOLD** on the base phone.

You can continue talking to the caller through the speakerphone.

### Tips

- While talking through the speakerphone on the base phone, if you pick up the handset, the call will be switched to the handset.
- When the call is put on hold on the base phone, if you pick up the handset, the call will be switched to the handset.

# Talking between the phones (Intercom)

You can converse using the base phone and the handset. You can start the intercom from either phone.

## To talk from the handset to the base phone

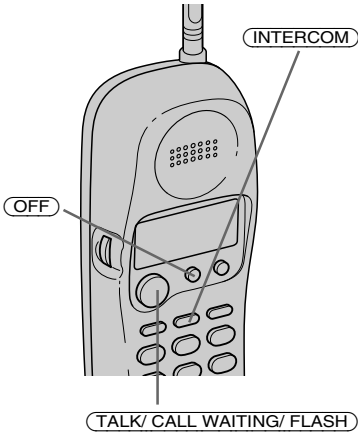

Press **INTERCOM**.

The base phone and handset ring and “\*\* PAGING \*\*” appears on the display.

When a person at the base phone presses **SPEAKERPHONE** or **INTERCOM**, you can talk with each other.

“INTERCOM” appears on the display.

**When you are done talking**

Press **OFF** on the handset.

**If no one answers the phone**

Press **INTERCOM** again.

## To talk from the base phone to the handset

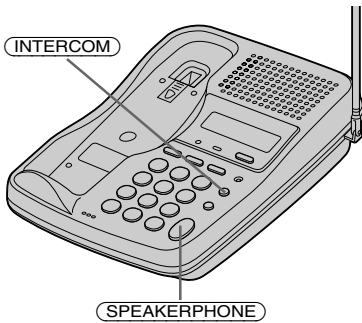

Press **INTERCOM**.

The base phone and handset ring and “\*\* PAGING \*\*” appears on the display.

When a person at the handset presses **TALK/ CALL WAITING/ FLASH** or **INTERCOM**, you can talk with each other.

“INTERCOM” appears on the display.

**When you are done talking**

Press **SPEAKERPHONE** on the base phone.

**If no one answers the phone**

Press **INTERCOM** again.

### Notes

- You cannot receive an intercom call on the handset when its RING switch is set to OFF.
- If there's an incoming call while on the intercom, only the base phone rings. To answer the call, press **INTERCOM** on the base phone or handset. The intercom is canceled and you can talk to the outside caller.
- While conversing with an outside caller via the base phone or handset, you cannot make an intercom call. If you press **INTERCOM**, you will hear a busy tone.

### Tip

You can receive an intercom call on the base phone even when the RINGER switch on the base phone is set to OFF. The base phone will ring at a low level.

---

# Voice paging

The handset user can page someone near the base phone without any operation on the base phone. Neither phones will ring.

Note that you cannot page if the base phone is in use.

## To page with voice

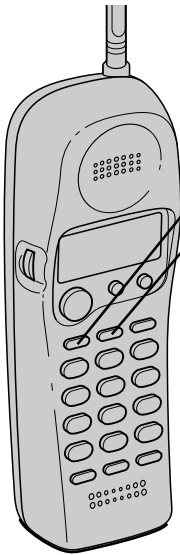

**1** Press **(VOL/PGM)**.

**2** Press **(INTERCOM)**.

“INTERCOM” appears on the display of both the base phone and handset, and you can begin talking.

### Notes

- If there's an incoming call during voice paging, only the base phone rings. To answer the call, press **(INTERCOM)** on the base phone or handset. The paging is canceled and you can talk to the outside caller.
- While conversing with an outside caller via the base phone or handset, you cannot make an intercom call. If you press **(INTERCOM)**, you will hear a busy tone.

# Transferring a call

You can transfer a call between the handset and base phone without disconnecting the call.

## To transfer from the base phone to the handset

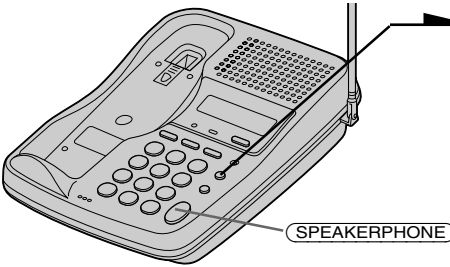

**1** Press **(INTERCOM)** to page the handset.

The call is put on hold on the base phone and the handset rings. “\*\* PAGING \*\*” appears on the display of both the base phone and handset.

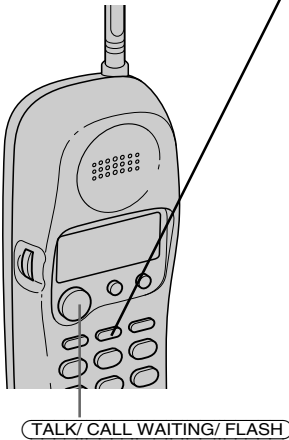

**2** Press **(TALK/ CALL WAITING/ FLASH)** or **(INTERCOM)** on the handset.

“INTERCOM” appears on the display of both the handset and base phone.

You can talk between the base phone and the handset.

**3** To talk to the caller with the handset:

- Press **(INTERCOM)** on the handset.
- or
- Press **(SPEAKERPHONE)** on the base phone.

“TALK” appears on the display of the handset.

**If no one answers the phone**

Press **(INTERCOM)** again.

### Note

You cannot receive an intercom call on the handset when its RING switch is set to OFF.

### Tips

- If you have accidentally pressed **(HOLD)** in step 1, just press **(INTERCOM)** and you will get the same result as by pressing **(INTERCOM)** only.
- The LINE lamp on the base phone flashes during intercom.

## To transfer from the handset to the base phone

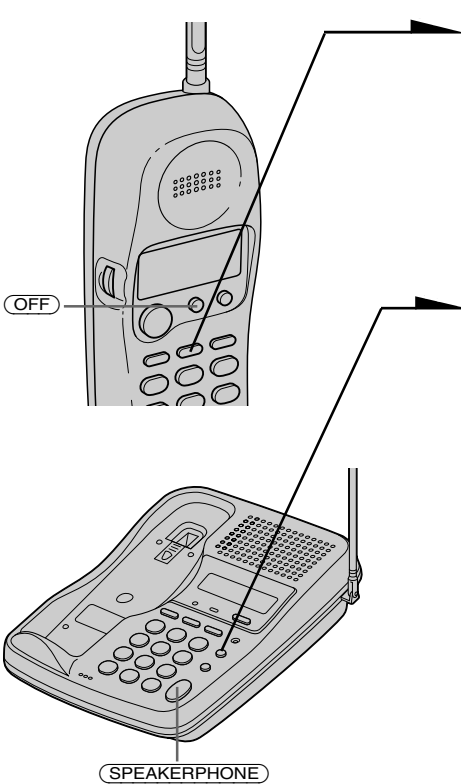

**1** Press **(INTERCOM)** to page the base phone.

The call is put on hold on the handset and the base phone rings. “\*\* PAGING \*\*” appears on the display of both the handset and base phone.

**2** Press **(SPEAKERPHONE)** or **(INTERCOM)** on the base phone.

“INTERCOM” appears on the display of both the base phone and handset.

You can talk between the handset and the base phone.

**3** To talk to the caller with the base phone:

- Press **(INTERCOM)** on the base phone.

or

- Press **(OFF)** on the handset.

“SPEAKERPHONE” appears on the display of the base phone.

**If no one answers the phone**

Press **(INTERCOM)** again.

### Tip

You can receive an intercom call on the base phone even when the RINGER switch on the base phone is set to OFF. The base phone will ring at a low level.

# Understanding the Caller ID service

Caller ID allows the caller's phone number to be shown on the display before the call is answered. In order to use this feature, you must first subscribe to the Caller ID service. The name of this service may vary depending on your telephone company.

To use this feature, be sure to enter your area code (see page 13).

## When you receive a call

The phone number appears on the display with the date and time\* as shown in the following example.

If your Caller ID service includes the caller name service, the caller's name also appears on the display (up to 15 letters).

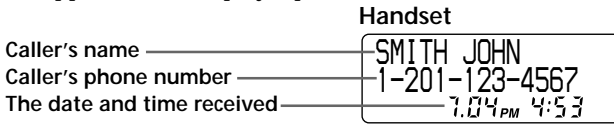

\* The display on the base phone doesn't show the date and time.

When you answer the call, the Caller ID display changes to the "TALK" or "SPEAKERPHONE" display.

### Notes

- If the RING switch on the handset is set to OFF:
  - when the handset is off the base phone, the Caller ID is not displayed, and it is not kept in the Caller ID list (see page 33). If you set it back to ON while the phone is ringing, the Caller ID appears.
  - when the handset is on the base phone, the Caller ID is displayed, and it is kept in the Caller ID list.
- The caller's phone number and/or name will not appear in the following cases:
  - "OUT OF AREA": when the call is made through a telephone company which does not offer Caller ID service (including international calls).
  - "PRIVATE": when the call is "blocked". For privacy reasons, many states allow callers the option to prevent his or her telephone data from being displayed on the other party's Caller ID display.
- If the call is from an office which uses multiple lines, the displayed phone number may not match the number you use to call the extension.

## About the memory match function

If you receive a call from a phone number which is stored on one of the ONE-TOUCH DIAL buttons (see page 19), speed dialing keys (see page 21) or in the Phone Directory (see page 23), the ringer sound will change to a higher tone from the second ring.

### Note

The memory match function does not work with "OUT OF AREA" or "PRIVATE" calls; and it may not work with calls made from an office which uses multiple lines because the number does not always match the one you stored in this phone.



# Looking at the Caller ID list

The phone stores the data of the last 20 calls received including “OUT OF AREA” and “PRIVATE” calls. It keeps track of all calls received; even if they were not answered.

However, if the RING switch on the handset is set to OFF when the handset is off the base phone, the phone cannot receive the Caller ID data.

## Viewing the Caller ID list

You can look through the Caller ID list to check the phone number and/or name of the calls received on the handset’s display. Note that the display on the base phone shows the current caller’s phone number and/or name only, and you cannot view the caller ID list on the base phone.

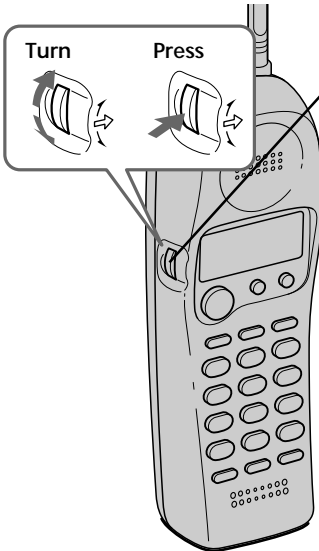

- 1** Press Jog Dial.  
The display shows the number of “NEW” (calls which you have not viewed) and “OLD” (calls which you have viewed) calls.

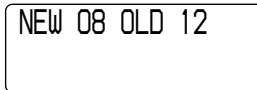

- 2** Turn Jog Dial.  
The data of the newest call appears for 20 seconds.

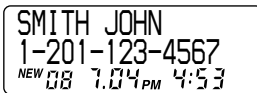

- 3** Turn Jog dial down to display older data or up to display newer data.

continued

## Looking at the Caller ID list (continued)

### Note

If a 21st call is received, the oldest data is automatically erased.

### Tip

If there is a "NEW" data, the NEW CALL lamp of the base phone flashes.

NEW CALL lamp



### About the "\*" mark

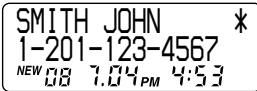

"\*" appears if there are more than two calls from the same phone number. The older data will be replaced by the new data, so the calls are counted as only one call.

## Erasing data from the Caller ID list

Old data will be erased automatically when a 21st call comes in, but you can also manually erase unnecessary data one by one or erase the entire list.

### To erase the phone number one by one

- 1 Display the phone number you want to erase from the Caller ID list (see page 33).
- 2 Press Jog Dial.
- 3 Turn Jog Dial up to make "ERASE" flash and press Jog Dial.
- 4 Turn Jog Dial up to make "YES" flash, then press Jog Dial.  
You'll hear a long confirmation beep and the data is erased.

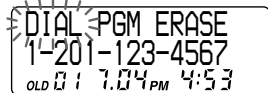
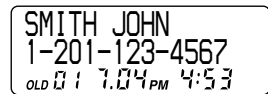

To erase the entire list at once

1 Display any Caller ID data.

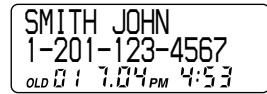

2 Press Jog Dial.

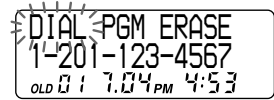

3 Turn Jog Dial up to make “ERASE” flash and press Jog Dial.

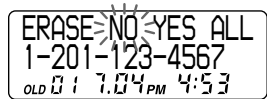

4 Turn Jog Dial up to make “ALL” flash, then press Jog Dial.

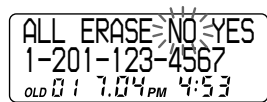

5 Turn Jog Dial up to make “YES” flash, then press Jog Dial.

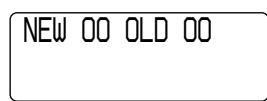

You'll hear a long confirmation beep and the entire list is erased.

Note

“ALL” appears only when all the data has become “OLD” data. If there is any “NEW” data, you can't erase the entire list.

# Using the Caller ID list

By using the Caller ID list, you can call back a phone number from the Caller ID list easily, or store numbers from the Caller ID list into the Phone Directory.

## Calling back a number from the Caller ID list

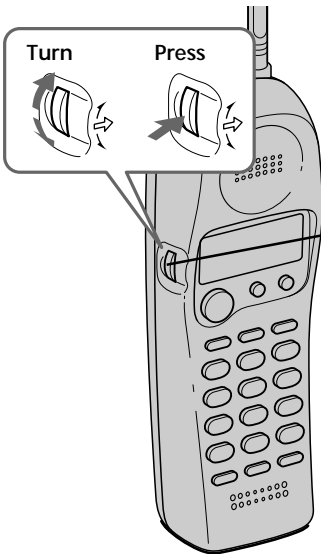

- 1 Display the phone number you want to call from the Caller ID list (see page 33).



- 2 Confirm the number and press Jog dial.

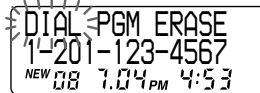

- 3 Press Jog dial again.  
The phone automatically dials the displayed number.

### Notes

- If the number displayed in step 1 is not the one you should call back, you can change the number of digits of the phone number as described on page 38.
- If the phone is connected to a Private Branch Exchange (PBX), you may not be able to call back from the Caller ID list because an outside line access digit is necessary.

### Tip

You may press **TALK/CALL WAITING/FLASH** to make a call instead of doing steps 2 and 3.

# Storing a number of the Caller ID list into the Phone Directory

**1** Display the name and phone number you want to store from the Caller ID list (see page 33).



**2** Confirm the number and press Jog Dial.

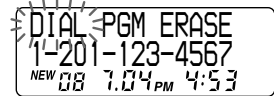

**3** Turn Jog Dial up to make “PGM” flash and press Jog Dial.

The cursor flashes at the end of the name.

Enter or change the name, if necessary (see page 24).



**4** Press Jog Dial.

The cursor flashes at the end of the phone number.

Enter or change the phone number, if necessary (see page 24).



**5** Press Jog Dial again.

You'll hear a long confirmation beep and the name and number are stored.

## Notes

- Do not allow more than 20 seconds to elapse between each step of the procedure.
- If the number displayed in step 1 is not the one you should call back, you can change the number of digits of the phone number as described on page 38.
- If the phone is connected to a Private Branch Exchange (PBX), you may need to add an outside line access digit.

continued

---

## Using the Caller ID list (continued)

### To change the number of digits of the phone number

If the number of digits of the phone number in the Caller ID list is different from the actual phone number, you need to adjust the number of digits of the phone number to call back or store into the Phone Directory .

- 1 While the phone number from the Caller ID list is displayed, press **(#)** repeatedly until the phone number with the correct number of digits appears on the display.

Each time you press **(#)**, the number of digits changes as follows.

#### When the area code does not match

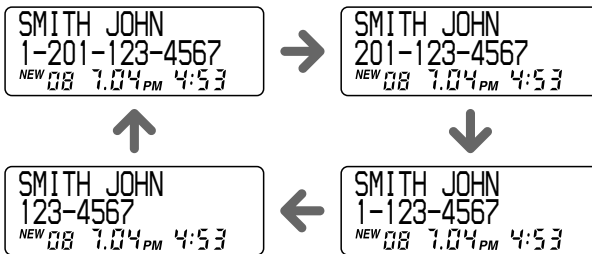

#### When the area code matches

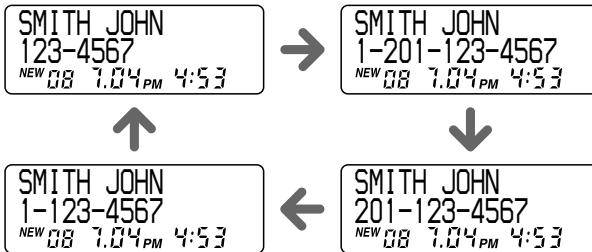

- 2 Continue the operation to call or store the phone number with the correct number of digits (pages 36 and 37).

#### Notes

- You need to adjust the number of digits each time you call back from the Caller ID list as the changes to the Caller ID data are not stored in memory.
- You may not be able to change the number of digits depending on the Caller ID data.

---

# Using “Caller ID with call waiting” service

This telephone is compatible with the “Caller ID with call waiting” service. Make sure that your telephone company offers this service.

Like the basic Caller ID service, you need to subscribe to “Caller ID with call waiting” in order to use this service.

Even though you may have already subscribed to “Caller ID” and “call waiting” as two separate services, you need to request a subscription to “Caller ID with call waiting” as a single service.

This is a new service that combines the two services.

Even though you now have a “Caller ID with call waiting” compatible phone, unless you subscribe to the combined “Caller ID with call waiting” service, you will not be able to see the name and number of the second caller.

When a new call comes in while you are talking, you hear two short beeps. The caller’s name and/or phone number of the new call appears on the display for about 20 seconds.

## To switch to another caller

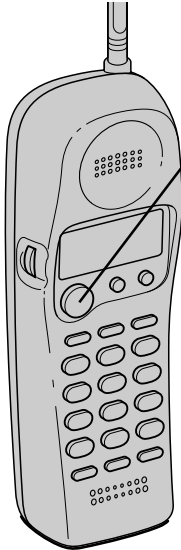

- 1** To switch to the new caller, press **TALK/ CALL WAITING/ FLASH**.
- 2** To switch back to the first caller, press **TALK/ CALL WAITING/ FLASH** again.

# Mounting the base phone on a wall

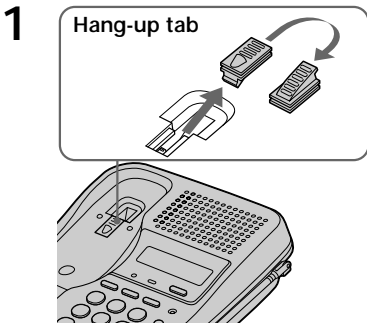

**1** Reverse the hang-up tab.

**2** Plug the telephone line cord to the LINE jack and the AC power adaptor to the DC IN 9V jack, and hook the cords. Use the shorter cord for mounting.

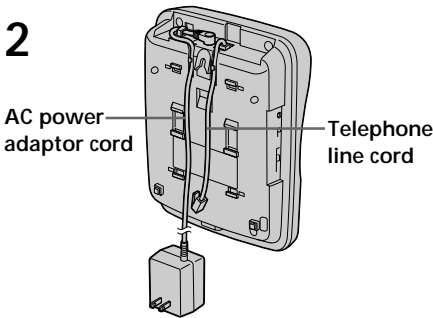

**3** Attach the wall bracket to the center of the base phone. Align the  $\Delta$ marks of the wall bracket with those of the base phone.

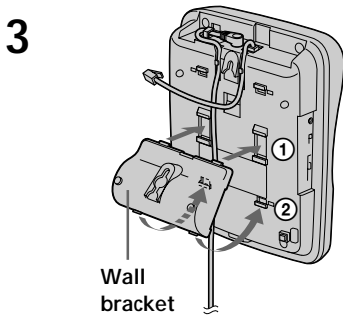

**4** Plug the telephone line cord to the telephone outlet, and hook the base phone to the wall plate.

**5** Plug the AC power adaptor to an AC outlet. Then raise the antenna so that it points towards the ceiling.

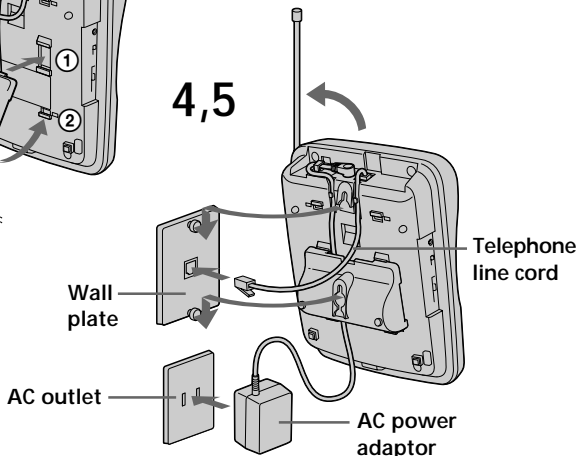

**Tip**  
To remove the wall bracket, press the lower tabs.



---

## Notes on power sources

### On battery pack

- Store the battery pack at a temperature between 41°F (5°C) and 95°F (35°C) for best performance.
- If you do not use the handset for a long period of time, remove the battery pack after charging for more than 12 hours.

### On power failure

During a power interruption, you cannot make or receive calls.

### For the customers in the USA

#### RECYCLING NICKEL-CADMIUM BATTERIES

Nickel-Cadmium batteries are recyclable. You can help preserve our environment by returning your unwanted batteries to your nearest point for collection, recycling or proper disposal.



Note: In some areas the disposal of nickel-cadmium batteries in household or business trash may be prohibited.

RBRC (Rechargeable Battery Recycling Corporation) advises you about spent battery collection by the following phone number.

Call toll free number: 1-800-822-8837  
(United States and Canada only)

Caution: Do not handle damaged or leaking nickel-cadmium batteries.

---

## Maintenance



- Clean the cabinets with a soft cloth slightly moistened with water or a mild detergent solution. Do not use any type of abrasive pad, scouring powder or solvent such as alcohol or benzine as they may damage the finish of the cabinet.
- If the charge terminals of the base phone and handset are soiled, wipe them with a soft cloth.

If you have any questions or problems concerning your phone, please consult your nearest Sony dealer.

# Troubleshooting

If you've experienced any of the following difficulties while using your phone, use this troubleshooting guide to help you remedy the problem. Should any problem persist, consult your nearest Sony dealer.

	Symptom	Remedy
Making calls	You hear five short error beeps when you press <b>(TALK/ CALL WAITING/ FLASH)</b> .	<ul style="list-style-type: none"> <li>• Make sure you have set up the base phone correctly (page 8).</li> <li>• Move the handset closer to the base phone.</li> <li>• Replace the handset on the base phone, then pick it up and try again. If the handset is on the base phone, pick up the handset and replace it again.</li> </ul>
	You hear no dial tone.	<ul style="list-style-type: none"> <li>• Make sure the telephone line cord is securely connected to the telephone outlet.</li> <li>• Make sure the battery is fully charged (page 11).</li> </ul>
	The phone does not connect at all, even though the number you dial is correct.	<ul style="list-style-type: none"> <li>• Make sure the dialing mode is set correctly (page 10).</li> </ul>
	The phone does not redial correctly.	<ul style="list-style-type: none"> <li>• Make sure the last dialed number is really the one you want to dial.</li> </ul>
	You hear five short error beeps when you try to redial.	<ul style="list-style-type: none"> <li>• The number you last dialed exceeds 32 digits (including the tone and pause digits if used).</li> <li>• The number you last dialed is erased.</li> </ul>
	You cannot perform the redial operations (redialing, checking and erasing the phone number), and "OUT OF RANGE" appears on the display.	<ul style="list-style-type: none"> <li>• Move the handset closer to the base phone and perform the redial operations again.</li> </ul>
Receiving calls	You cannot hear anything from the speakerphone.	<ul style="list-style-type: none"> <li>• Slide the <b>SPEAKER VOLUME</b> control on the base phone to increase the speakerphone volume.</li> </ul>
	The handset does not ring.	<ul style="list-style-type: none"> <li>• Set the <b>RING</b> switch on the handset to ON.</li> <li>• The battery may be weak. Charge the battery for more than 12 hours (page 11).</li> <li>• Make sure you have set up the base phone correctly (page 8).</li> <li>• Move the handset closer to the base phone.</li> <li>• Replace the handset on the base phone, then pick it up and try again. If the handset is on the base phone, pick up the handset and replace it again.</li> </ul>
	The base phone does not ring.	<ul style="list-style-type: none"> <li>• Set the <b>RINGER</b> switch on the base phone to ON.</li> <li>• Make sure the telephone line cord is securely connected to the telephone outlet.</li> </ul>

	Symptom	Remedy
During conversation	You hear interference during conversation.	<ul style="list-style-type: none"> <li>• Move the handset closer to the base phone.</li> <li>• Place the base phone away from noise sources (page 8).</li> </ul>
	You hear a beep every second during a conversation and “OUT OF RANGE” appears on the display.	<ul style="list-style-type: none"> <li>• This is the out-of-range alarm. Move the handset closer to the base phone within one minute.</li> </ul>
	You hear a beep every three seconds and  and “BATTERY LOW” appear on the display.	<ul style="list-style-type: none"> <li>• The battery is weak. Charge the battery for more than 12 hours (page 11).</li> </ul>
One-touch dialing/Speed dialing/Phone Directory	You hear five short error beeps and cannot store a number on a one-touch dial, speed dialing key or in the Phone Directory.	<ul style="list-style-type: none"> <li>• Make sure you follow the procedure for storing the number correctly (pages 19, 21 and 23).</li> <li>• Make sure the number (including the tone and pause digits) does not exceed 16 digits.</li> </ul>
	You hear five short error beeps when you try to make a one-touch or speed dial call.	<ul style="list-style-type: none"> <li>• You have entered a one-touch dialing button or speed dialing key for which no phone number has been stored.</li> </ul>
	One-touch dialing, speed dialing or Phone Directory dialing is incorrect.	<ul style="list-style-type: none"> <li>• Store the correct number (pages 19, 21 and 23).</li> </ul>
Intercom	The handset does not ring when you use the intercom from the base phone, and the base phone does not ring when you use the intercom from the handset.	<ul style="list-style-type: none"> <li>• Set the RING switch on the handset to ON.</li> <li>• The battery may be weak. Charge the battery for more than 12 hours (page 11).</li> <li>• Move the handset closer to the base phone.</li> <li>• Place the base phone away from noise sources (page 8).</li> </ul>
	When pressing  , you hear a busy tone and cannot make an intercom call.	<ul style="list-style-type: none"> <li>• Either the base phone or handset is being used to converse with an outside caller.</li> </ul>
Caller ID	The caller's name and/or phone number does not appear on the display.	<ul style="list-style-type: none"> <li>• Make sure you have subscribed to Caller ID service.</li> <li>• Caller ID service may not work when the phone is connected to a Private Branch Exchange (PBX).</li> <li>• Make sure that the handset is on the base phone or set the RING switch on the handset to ON. (page 32).</li> <li>• The call is made through company which does not offer Caller ID service. “OUT OF AREA” will appear on the display.</li> <li>• The call was “blocked.” “PRIVATE” will appear on the display.</li> <li>• You have answered the call while “** RINGING **” was displayed. Be sure to answer after the Caller ID data is displayed.</li> </ul>

continued

## Troubleshooting (continued)

	Symptom	Remedy
Caller ID	The caller's name and/or phone number does not appear on the display during call waiting.	<ul style="list-style-type: none"> <li>• Make sure you have subscribed to "Caller ID with call waiting" service (see page 39).</li> <li>• Make sure nobody is talking with another phone on the same telephone line.</li> </ul>
	You cannot dial the number from the Caller ID list.	<ul style="list-style-type: none"> <li>• Make sure you entered your area code correctly (page 13).</li> <li>• You may need to change the number of digits of the phone number (page 38).</li> <li>• This function may not work when the phone is connected to a Private Branch Exchange (PBX).</li> </ul>
	The memory match function does not work.	<ul style="list-style-type: none"> <li>• If the call is from an office which uses multiple lines, the phone number may not match the number you put in the memory.</li> <li>• If you have stored the phone number with an outside line access digit on a one-touch dial, speed dialing key or in the Phone Directory because the phone is connected to a Private Branch Exchange (PBX), the phone number will not match the Caller ID data.</li> </ul>
Power source/battery	The CHARGE lamp does not light up when you place the handset to charge.	<ul style="list-style-type: none"> <li>• Wipe the charge terminals of the base phone and the handset with a soft cloth for better contact of the charge terminals.</li> <li>• Make sure the handset is placed on the base phone properly.</li> </ul>
	The battery duration is short.	<ul style="list-style-type: none"> <li>• The battery pack was charged less than 12 hours (due to power failure, etc.).</li> <li>• The usage life of the battery has expired and needs replacement.</li> </ul>

### Notes

- If any of these remedies do not work, there may be something wrong with the handset.  
Replace the handset on the base phone, then pick it up and try again. If the handset is on the base phone, pick up the handset and replace it again.
- Should any problems persist, press RESET on the left side of the base phone with a ball-point pen, etc. This has no effect on the memory in the base phone and handset.

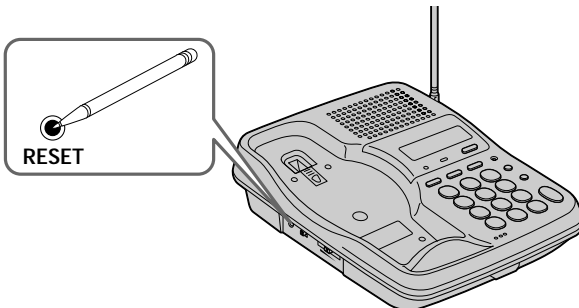

---

# Specifications

## General

- Spread method
  - Direct-Sequence Spread-Spectrum
- Access method
  - FDMA-TDD
- Frequency band
  - 902 - 928 MHz
- Operating channel
  - 20 channels
- Dial signal
  - Tone, 10 PPS (pulse) selectable
- Supplied accessories
  - See page 7.

## Handset

- Power source
  - Rechargeable battery pack BP-T24
- Battery life
  - Standby: Approx. 10 days (RING ON mode)
    - Approx. A month (RING OFF mode)
  - Talk: Approx. 6 hours
- Dimensions
  - Approx. 58 x 177 x 46 mm (w/h/d), antenna excluded (approx. 2 <sup>3</sup>/<sub>8</sub> x 7 x 1 <sup>13</sup>/<sub>16</sub> inches)
  - Antenna: Approx. 72 mm (approx. 2 <sup>7</sup>/<sub>8</sub> inches)
- Mass
  - Approx. 250 g (approx. 8.8 oz), battery included

## Base phone

- Power source
  - DC 9V from AC power adaptor AC-T46
- Battery charging time
  - Approx. 12 hours
- Dimensions
  - Approx. 170 x 60 x 214 mm (w/h/d), antenna excluded (approx. 6 <sup>3</sup>/<sub>4</sub> x 2 <sup>3</sup>/<sub>8</sub> x 8 <sup>1</sup>/<sub>2</sub> inches)
  - Antenna: Approx. 165 mm (approx. 6 <sup>1</sup>/<sub>2</sub> inches)
- Mass
  - Approx. 580 g (approx. 1 lb 4 oz), wall bracket excluded

Design and specifications are subject to change without notice.

---

# Index

## A

- Adjusting volume
  - handset volume 14, 17
  - speakerphone volume 15, 18
- Area code 13

## B

- Battery pack
  - charging 11
  - duration 12

## C

- Call waiting service 17
- Caller ID 32
  - Caller ID list 33
  - calling back 36
  - memory match function 32
  - storing in Phone Directory 37
- Caller ID with call waiting 39
- Connection 9

## D

- Dialing mode
  - choosing 10
  - switching to the tone temporarily 14
- Directory
  - Phone Directory 23

## E, F, G

- Erasing
  - Caller ID data 34
  - last phone number dialed 16
  - Phone Directory 25

## H

- Hold 14, 17

## I, J, K

- Intercom 28

## L

- Location, base phone 8

## M, N

- Making calls 14
- Memory match function 32
- Mounting the base phone on a wall 40

## O

- One-touch dialing 19
- OUT OF AREA 32

## P, Q

- Package contents 7
- Phone Directory 23
- PRIVATE 32
- Pulse dialing 10

## R

- Receiving calls 17
- Redialing 16
- RESET 44
- Ringer
  - RING switch 18
  - RINGER switch 18

## S

- Setting up
  - base phone 8
  - handset 11
- Speakerphone 15, 18
- Speed dialing 21
- Storing Caller ID data in Phone Directory 37
- Switching phones during a call 27

## T, U

- Talking between the phones 28
- Tone dialing
  - dialing mode 10
  - switching to 14
- Transferring a call 30
- Troubleshooting 42

## V, W, X, Y, Z

- Voice paging 29
- Volume
  - handset 14, 17
  - speakerphone 15, 18



## Registro del propietario

Los números de modelo y de serie se encuentran en la parte inferior del teléfono. Anote el número de serie en el espacio que se proporciona a continuación. Refiérase a estos números cada vez que se comunique con su distribuidor Sony con respecto al producto.

Modelo N° SPP-SS966

Serie N° \_\_\_\_\_

# IMPORTANTES INSTRUCCIONES DE SEGURIDAD

A fin de reducir el riesgo de incendio, descarga eléctrica y lesiones a las personas cuando usted use su equipo telefónico, siempre debe observar precauciones básicas de seguridad, entre ellas:

1. Lea y entienda todas las instrucciones.
2. Siga todas las advertencias e instrucciones indicadas en el producto.
3. Desconecte este producto de la línea telefónica antes de limpiarlo. No use limpiadores líquidos ni en aerosol. Use un paño húmedo para limpiarlo.
4. No use este producto cerca del agua, por ejemplo, cerca de una bañera, lavabo, fregadero de cocina o lavadora, en un sótano mojado o cerca de una piscina.
5. No ponga este producto sobre un carrito, estante o mesa inestables. El aparato se puede caer y ocasionar daños graves al teléfono.
6. Las ranuras y aberturas situadas en la parte posterior o inferior son parte del sistema de ventilación. Para evitar el calentamiento del aparato, no obstruya o cubra las ranuras de ventilación y evite dejarlo sobre la cama, sofá, sillón o superficie similar. Este producto nunca debe colocarse cerca de un radiador o calefacción, o encima de éste. Este producto no debe colocarse en una instalación empotrada salvo que se provea ventilación apropiada.
7. Este producto sólo debe operarse desde el tipo de fuente de alimentación indicada en la etiqueta de especificaciones. Si no está seguro del tipo de fuente de alimentación en su hogar, consulte con su distribuidor o compañía de electricidad local.
8. No deje que nada descansa sobre el cable eléctrico. No sitúe este producto en un lugar donde el cable esté expuesto a abuso debido al tránsito de la gente.
9. No sobrecargue los tomacorrientes de pared y cables de extensión, ya que esto puede ocasionar el riesgo de incendio o shock eléctrico.
10. Nunca introduzca a presión objetos de ningún tipo en este producto a través de las ranuras del gabinete, ya que pueden hacer contacto con un punto de voltaje peligroso u ocasionar un cortocircuito entre piezas que podría conducir a incendios o shock eléctrico. Nunca derrame líquidos de ningún tipo sobre el producto.
11. Para reducir el riesgo de shock eléctrico, no desarme este producto; en caso de necesitarse servicio o reparación, llévelo a personal de servicio calificado. El abrir o quitar las tapas puede exponerle a voltaje peligroso u otros riesgos. El reensamblaje incorrecto puede ocasionar shock eléctrico cuando el aparato se use posteriormente.



12. Desconecte este producto de la línea telefónica y refiera el servicio a personal de servicio calificado bajo las siguientes condiciones:

- A. Cuando el cable eléctrico o el enchufe se encuentra dañado o deshilachado.
- B. Si se ha derramado líquido dentro del producto.
- C. Si el producto ha estado expuesto a lluvia o agua.
- D. Si el producto no opera normalmente al seguir las instrucciones de operación. Sólo debe ajustar los controles incluidos en las instrucciones de operación, ya que el ajuste incorrecto de otros controles puede producir daños y a menudo exigirá trabajo extenso por un técnico calificado para restaurar el producto a las operaciones normales.
- E. Si el producto se ha dejado caer o el gabinete está dañado.
- F. Si el producto exhibe un cambio perceptible de operación.

13. Evite usar un teléfono (que no sea del tipo inalámbricos) durante una tormenta eléctrica. Existe la remota posibilidad de shock eléctrico debido a rayos.

14. Para notificar una fuga de gas, no utilice el teléfono en la vecindad de dicha fuga.

## GUARDE ESTAS INSTRUCCIONES

### PRECAUCIÓN:

Para reducir el riesgo de incendio o lesión a personas debido a la pila, lea y siga estas instrucciones:

- 1. Sólo debe utilizar un paquete de pilas del siguiente tipo y tamaño: SONY BP-T24.
- 2. No deseche el paquete de pilas en una hoguera ya que la pila puede explotar. Compruebe los reglamentos locales sobre posibles instrucciones especiales de desecho.

- 3. No abra ni mutile el paquete de pilas. El electrolito liberado es corrosivo y puede ocasionar daños a los ojos o la piel. Puede ser tóxico si se ingiere.
- 4. Tenga cuidado al manejar la pila a fin de evitar cortocircuitos de la pila con materiales conductores tales como anillos, pulseras y llaves. La pila o el conductor puede sobrecalentarse y ocasionar quemaduras.
- 5. Sólo debe cargar el paquete de pilas suministrado o identificado para uso con este producto de acuerdo con las instrucciones y limitaciones especificadas en el manual de instrucciones correspondiente al producto.
- 6. Observe la orientación de polaridad correcta entre el paquete de pilas y el cargador de pilas.

## INFORMACIÓN GENERAL SOBRE LOS TELÉFONOS

- 1. Este equipo cumple con la Parte 68 de las reglas de la FCC. En la base de este equipo hay una etiqueta que contiene, entre otra información, el número de registro de la FCC y el número de equivalencia de timbre de llamada (REN) para este equipo. Cuando se solicite, esta información deberá ofrecerse a la compañía telefónica.
- 2. La toma (conector) de registro aplicable USOC-RJ11C se utiliza para este equipo.
- 3. Este equipo ha sido diseñado para conectarse a la red telefónica o la de un usuario utilizando una toma modular compatible que esté de acuerdo con la Parte 68 de la FCC.

Con este equipo se suministran un cable y una clavija modular que cumplen con las normas de la FCC.

- 4. El REN se utiliza para determinar la cantidad de dispositivos que podrán conectarse a la línea telefónica. El exceso de REN conectados a la línea telefónica puede resultar en que los dispositivos no contesten a llamadas entrantes. En la mayoría de las zonas, no en todas, la suma de REN no deberá ser superior a cinco (5). Para enterarse del número total de REN que puede conectarse a una línea, póngase en contacto con la compañía telefónica.
- 5. Si su equipo (SPP-SS966) produce daños en la red telefónica, la compañía telefónica le notificará con antelación que es posible que se requiera la interrupción temporal del servicio. Pero si la notificación con antelación no es práctica, la compañía telefónica lo notificará al cliente lo antes posible. Además, se le notificará el derecho a realizar una reclamación a la FCC si usted lo considera necesario.

6. La compañía telefónica puede realizar cambios en sus instalaciones, equipos, operaciones, o procedimientos que pueden afectar la operación del equipo. Cuando suceda esto, la compañía telefónica le avisará con antelación para que usted realice las modificaciones necesarias para mantener ininterrumpido el servicio.
7. Si experimenta algún problema con este equipo (SPP-SS966), con respecto a la reparación o a la información sobre la garantía, póngase en contacto con Sony Direct Response Center: Tel 1-800-222-7669 (Inglés solamente). Si el equipo causa problemas en la línea, la compañía telefónica puede solicitarle que desconecte el equipo hasta que se resuelva el problema.
8. Todas las reparaciones deberá realizarlas un centro de reparaciones Sony.
9. Este equipo no deberá utilizarse en líneas compartidas ni en líneas de pago previo.
10. Este equipo es compatible con dispositivos para ayuda a la audición.

### Si su teléfono dispone de marcadores automáticos

Cuando programe números de emergencia y (o) realice llamadas de prueba a los mismos:

1. Permanezca poco tiempo en la línea y explique a la otra parte la razón de la llamada.
2. Realice tales actividades en horas no punta, como por la mañana temprano o a últimas horas de la tarde.

### Precaución

Se le advierte que cualquier cambio o modificación no aprobado expresamente en el presente manual podría anular su autorización para operar este equipo.

### Nota

Este equipo se ha sometido a pruebas y se ha determinado que cumple los límites para un aparato digital Clase B de conformidad con la Parte 15 de las Reglas FCC. Dichos límites están diseñados para brindar protección razonable contra interferencia dañina en una instalación residencial. Este equipo genera, utiliza y puede radiar energía de radiofrecuencia y, si no se instala y se usa de acuerdo con las instrucciones, puede ocasionar interferencia dañina en las radiocomunicaciones. Sin embargo, no hay garantía de que no ocurra interferencia en una instalación específica. En caso de que este equipo ocasione interferencia dañina en la recepción de radio o televisión, que se puede determinar apagando y encendiendo el equipo, se le insta al usuario a que trate de corregir la interferencia mediante una o más de las siguientes medidas:

- Reorientar o reubicar la antena de recepción.
- Aumentar la separación entre el equipo y el receptor.
- Conectar el equipo en un enchufe de un circuito distinto al circuito al cual está conectado el receptor.
- Consultar con el distribuidor o con un técnico experimentado de radio/televisión para ayuda.

### Nota sobre la garantía

Guarde la factura de compra junto con la tarjeta de garantía y presente los dos documentos cuando lleve el equipo para su reparación a un centro de servicio técnico autorizado Sony.

# Índice

## Preparativos

- 6 Lea esto en primer lugar
- 7 Paso 1: Comprobación del contenido del paquete
- 8 Paso 2: Instalación del teléfono base
- 11 Paso 3: Preparación de la batería
- 13 Paso 4: Introducción del prefijo

## Operaciones básicas

- 14 Realización de llamadas
- 16 Repetición de la marcación
- 17 Recepción de llamadas

## Funciones del teléfono

- 19 Marcación con una sola pulsación
- 19 Almacenamiento de números telefónicos
- 20 Realización de llamadas mediante la marcación con una sola pulsación
- 21 Marcación abreviada
- 21 Almacenamiento de números de teléfono
- 22 Realización de llamadas con marcación abreviada
- 23 Directorio telefónico
- 23 Almacenamiento de números de teléfono y nombres
- 24 Cambio de un nombre y/o número almacenado
- 25 Borrado de posiciones de memoria
- 26 Realización de llamadas desde el directorio telefónico
- 27 Cambio de teléfonos durante una llamada
- 27 Para cambiar del teléfono base al microteléfono
- 27 Para cambiar del microteléfono al teléfono base
- 28 Conversación entre el microteléfono y el teléfono base (Intercomunicación)

- 28 Para conversar del microteléfono al teléfono base
- 28 Para conversar del teléfono base al microteléfono
- 29 Buscapersonas vocal
- 29 Para buscar personas vocalmente
- 30 Transferencia de una llamada
- 30 Para transferir del teléfono base al microteléfono
- 31 Para transferir del microteléfono al teléfono base

## Funciones de ID de llamada

- 32 El servicio ID de llamada
- 32 Al recibir una llamada
- 33 La lista de ID de llamada
- 33 Visualización de la lista de ID de llamada
- 34 Borrado de datos de la lista de ID de llamada
- 36 Uso de la lista de ID de llamada
- 36 Marcación de un número de la lista de ID de llamada
- 37 Almacenamiento de un número de la lista de ID de llamada en el directorio telefónico
- 38 Para cambiar el número de dígitos del número de teléfono
- 39 Uso del servicio "ID de llamada con llamada en espera"

## Información adicional

- 40 Montaje del teléfono base en una pared
- 41 Notas sobre fuentes de alimentación/Mantenimiento
- 42 Solución de problemas
- 45 Especificaciones
- 46 Índice alfabético

ES

# Lea esto en primer lugar

Antes de utilizar su teléfono, tendrá que instalarlo. A continuación se indica la forma rápida de hacerlo: Pasos 1, 2, 3 y 4.

## Paso 1 (página 7)

En primer lugar, desembale el teléfono y los accesorios suministrados.

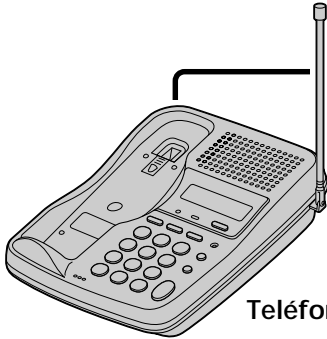

Teléfono base

## Paso 2 (páginas 8 a 10)

A continuación, tendrá que hacer tres cosas para instalar el teléfono base, incluyendo la búsqueda del mejor lugar para el mismo.



Microteléfono

## Paso 3 (páginas 11 a 12)

Finalmente, tendrá que insertar la batería en el microteléfono y cargarla durante más de 12 horas.

## Paso 4 (página 13)

Finalmente, es necesario introducir el prefijo para poder utilizar el servicio de ID de llamada.

***¡Esto es todo!***

# Paso 1

## Comprobación del contenido del paquete

Compruebe si con el paquete ha recibido los ítemes siguientes. Si falta alguno, póngase en contacto con su proveedor Sony.

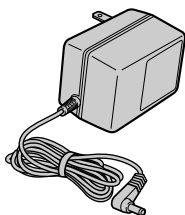

Adaptador de alimentación de CA (AC-T46)



Teléfono base



Microteléfono

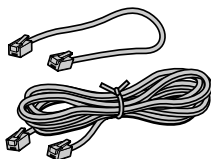

Cables de línea telefónica (2)

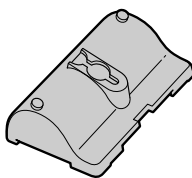

Soporte para instalación mural/pedestal del teléfono base

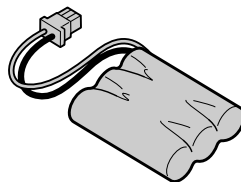

Batería (BP-T24)

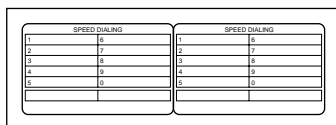

Directorios

## Paso 2

# Instalación del teléfono base

Realice los pasos siguientes:

- Elección del mejor lugar
- Conexión del teléfono base
- Elección del modo de marcación

## Elección del mejor lugar

El lugar en el que coloque el teléfono base afectará la calidad de la recepción del microteléfono.

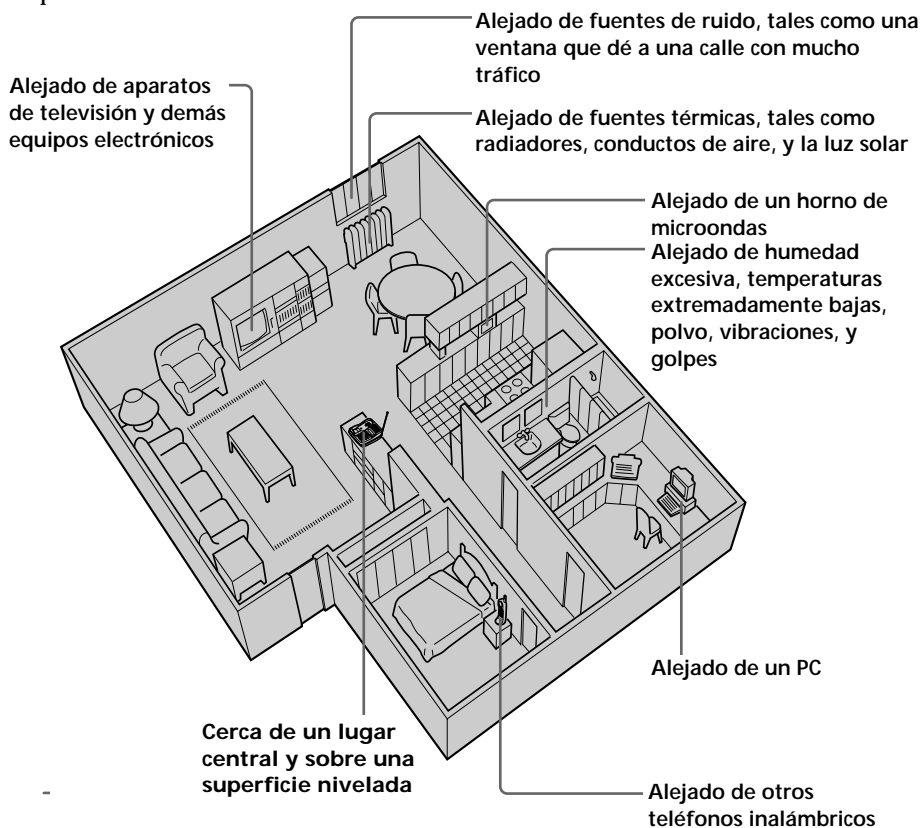

**PRECAUCIÓN:**

- Si experimenta la pérdida intermitente de sonido durante una conversación, acérquese al teléfono base, o aleje ésta de fuentes de ruido.
- El teléfono inalámbrico funciona con una frecuencia que puede causar interferencias en televisores y videograbadoras cercanos; el teléfono base no deberá colocarse cerca de un televisor o una videograbadora, ni sobre ellos; y si experimenta interferencias, el alejar el teléfono inalámbrico del televisor o la videograbadora a menudo reducirá o eliminará tales interferencias.

## Conexión del teléfono base

Si desea colgar el teléfono base de una pared, consulte la página 40.

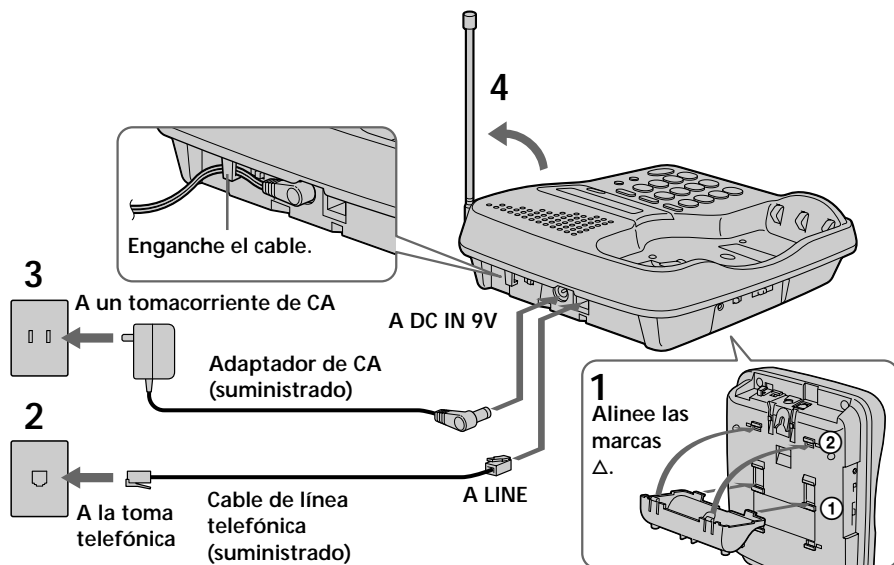

- 1 Fije el soporte para instalación mural en la parte inferior de la base del teléfono como se muestra en la ilustración para utilizarlo como pedestal.
- 2 Conecte el cable de línea telefónica a la toma LINE, y a una toma telefónica.
- 3 Conecte el cable de alimentación de CA a la toma DC IN 9V, y a un tomacorriente de CA.
- 4 Extienda completamente la antena. Cerciérese de que quede apuntando hacia el techo.

continúa

## Paso 2: Instalación del teléfono base (continuación)

### Notas

- Utilice solamente el adaptador de alimentación de CA AC-T46 suministrado. No utilice ningún otro adaptador de alimentación de CA.
- Conecte el adaptador de alimentación de CA a un tomacorriente que suministre continuamente alimentación.
- Coloque el teléfono cerca de un tomacorriente de CA a fin de poder desenchufar fácilmente el adaptador de alimentación de CA.

Polaridad de la clavija

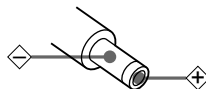

### Sugerencias

- Si la toma telefónica no es modular, póngase en contacto con la compañía telefónica para solicitar ayuda.
- Para extraer el soporte para instalación mural, presione las lengüetas superiores.

Modular



## Elección del modo de marcación

Para que el teléfono funcione correctamente, seleccione el modo de marcación apropiado (por tonos o por pulsos).

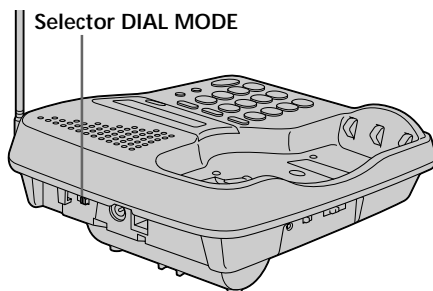

Dependiendo de su sistema de marcación, ajuste el selector DIAL MODE de la forma siguiente:

Si su sistema de marcación es	Ponga el selector en
Por tonos	T
Por pulsos	P

### Si no está seguro de su sistema de marcación

Realice una llamada de prueba con el selector DIAL MODE en T. Si la llamada se conecta, deje así el selector. En caso contrario, póngalo en P.



## Paso 3

### Preparación de la batería

Antes de utilizar el teléfono, cargue la batería durante más de 12 horas.

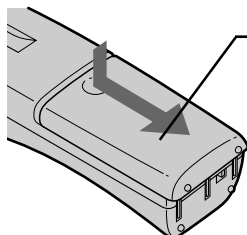

- 1** Deslice y abra la tapa del compartimiento de la batería del microteléfono.

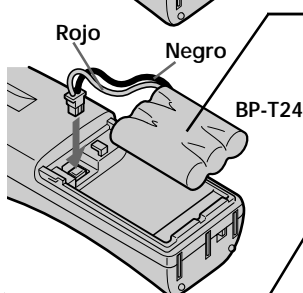

- 2** Conecte el conector con la polaridad correcta (conductores negro y rojo).

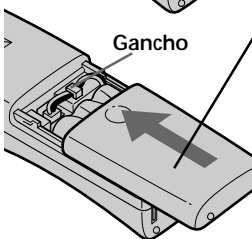

- 3** Enganche los cables e inserte la batería. Después cierre la tapa.

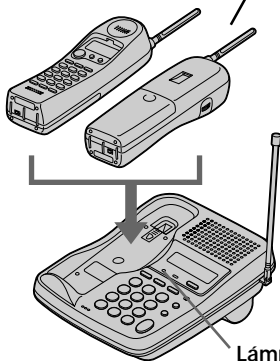

- 4** Coloque el microteléfono en el teléfono base.

Usted podrá colocarlo con cualquier lado encarado hacia arriba.

La lámpara CHARGE se encenderá cuando el microteléfono esté adecuadamente asentado en los terminales de carga del teléfono base. Cargue la batería durante más de **12 horas** para que quede completamente cargada. La lámpara CHARGE permanecerá encendida aunque haya finalizado la carga.

Lámpara CHARGE

continúa

---

## Paso 3: Preparación de la batería (continuación)

### Duración de la batería

Una batería completamente cargada durará aproximadamente:

- 6 horas cuando utilice continuamente el microteléfono.
- 10 días (modo RING ON) o un mes (modo RING OFF) con el microteléfono en el modo de espera.

### Notas

- La batería se descargará gradualmente con el tiempo, incluso aunque no se utilice.
- Si deja la batería en el microteléfono sin cargarla, se descargará completamente.  
Para que vuelva a recuperar su plena capacidad, pueden requerirse varias cargas.
- Durante la carga, la batería se calentará. Esto no significa mal funcionamiento.

### Para obtener el máximo rendimiento de la batería

No coloque el auricular en el teléfono base después de cada llamada. La batería funciona mejor si el auricular se coloca en el teléfono base después de dos o tres llamadas. No obstante, no deje el auricular fuera del teléfono base durante mucho tiempo, ya que si lo hace la batería se descargará por completo.

### Cuando adquiera una nueva batería

Si la batería dura solamente algunos minutos incluso después de **12 horas** de carga, la duración útil de la misma habrá expirado y necesita reemplazarse.

Póngase en contacto con su proveedor o un centro de reparaciones autorizado por Sony, y solicite una batería **BP-T24** Sony.

### Nota

La duración de la batería puede variar en función de la condición de empleo y la temperatura ambiente.

## Paso 4

### Introducción del prefijo

Al utilizar este teléfono por primera vez o trasladarse a una zona que tiene otro prefijo, deberá introducir el prefijo.

Esta operación es necesaria porque el teléfono debe distinguir entre las llamadas locales y de larga distancia para poder marcar correctamente desde la lista de ID de llamada.

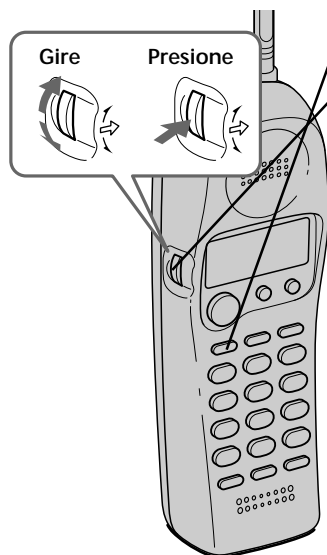

- 1 Presione **(VOL/PGM)**.
- 2 Gire el mando de desplazamiento para que parpadee "AREA".



- 3 Presione el mando de desplazamiento. En el visualizador aparecerá "ENTER AREA CODE".
- 4 Introduzca tres dígitos del prefijo con las teclas de marcación.
- 5 Presione **(VOL/PGM)**.

Escuchará un pitido largo de confirmación.

#### Notas

- Si ya ha introducido un prefijo, éste aparece en el visor en el paso 3. Para introducir otro prefijo, consulte "Para cambiar el prefijo" a continuación.
- No permita que transcurran más de 20 segundos entre los pasos de este procedimiento.

#### Sugerencias

- Puede pulsar el mando de desplazamiento en lugar de **(VOL/PGM)** en el paso 5.
- Para comprobar el prefijo actual, realice los anteriores pasos 1 a 3. El prefijo aparecerá en el visor durante 20 segundos.

#### Para cambiar el prefijo

- 1 Siga los pasos 1 a 3 descritos anteriormente. El prefijo actual aparece en el visualizador.
- 2 Gire el mando de desplazamiento hacia abajo para borrar el prefijo actual.
- 3 Introduzca otro prefijo con las teclas de marcación.
- 4 Presione **(VOL/PGM)**. Escuchará un pitido largo de confirmación.

# Realización de llamadas

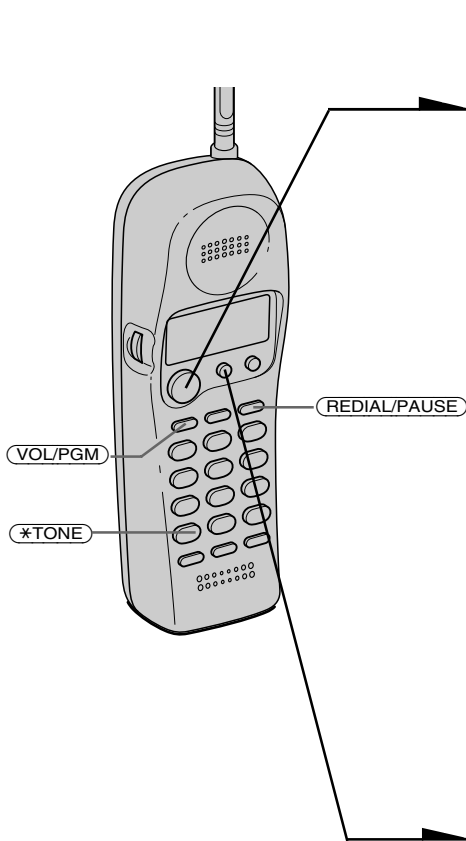

- 1** Tome el microteléfono del teléfono base.
- 2** Presione **(TALK/ CALL WAITING/ FLASH)** y espere hasta que en el visualizador aparezca "TALK", y éste muestre también la duración de operación en horas, minutos, y segundos. Usted oírà el tono de invitación a marcar. En el visualizador del teléfono base aparecerà "HANDSET IN USE" y la lámpara LINE del teléfono base encenderà. Si oye cinco pitidos cortos de error, y en el visualizador aparece "OUT OF RANGE", acérquese a dicho teléfono.
- 3** Marque el número de teléfono. Durante la conversación podrá ajustar el volumen del microteléfono. Realice el procedimiento descrito en la tabla siguiente.
- 4** Cuando termine de conversar, presione **(OFF)** o coloque el microteléfono en el teléfono base. El visualizador y la lámpara LINE del teléfono base se apagarán.

## Tareas adicionales

Para	Haga lo siguiente
Ajustar el volumen del microteléfono	Durante la conversación, presione <b>(VOL/PGM)</b> . Cada vez que presione <b>(VOL/PGM)</b> , el volumen del microteléfono cambiarà a uno de cuatro niveles.
Poner una llamada en retención	Presione <b>(HOLD)</b> . En el visualizador aparecerà "HOLD". Para reanudar la conversación, vuelva a presionar <b>(HOLD)</b> .
Cambiar temporalmente a marcación por tonos	Presione <b>(*TONE)</b> después de haberse conectado. La línea permanecerà en el modo de marcación por tonos hasta que la desconecte.

## Notas

- Cuando aumente el volumen del sonido, en algunos casos es posible que aumente también el ruido de fondo. Usted tendrá que ajustar el volumen adecuadamente.
- Si el microteléfono emite un pitido cada segundo durante la conversación y en el visualizador aparece "OUT OF RANGE", acérquese al teléfono base, ya que de lo contrario, la llamada se desconectará después de un minuto.
- Mientras esté conversando con alguien del exterior a través del teléfono base, no podrá realizar una llamada con el microteléfono, y en el visualizador aparecerá "BASEPHONE IN USE". Si presiona (TALK/ CALL WAITING/ FLASH), oír un tono de ocupado.
- Cuando la duración de operación sobrepase 9:59'59, el visualizador reiniciará el cómputo desde 0:00'00.

## Si la batería del microteléfono se debilita durante una llamada

El microteléfono emitirá un pitido cada tres segundos cinco veces, y en el visualizador aparecerán  y "BATTERY LOW". Finalice la llamada y cargue la batería.

Para obtener el óptimo rendimiento, cargue la batería durante 12 horas.

Tenga en cuenta que durante los primeros 10-15 minutos, el teléfono estará inactivo, es decir, usted no podrá realizar ni recibir llamadas.

Después de estos 10-15 minutos iniciales, usted **podrá** utilizar el teléfono, pero la duración de la batería será **muy corta**, motivo por el que se recomienda que **cargue completamente** la batería antes de volver a utilizar el microteléfono.

## Realización de llamadas a través del interfono

Presione (SPEAKERPHONE) del teléfono base.

En el visualizador aparecerá "SPEAKERPHONE" y éste muestre también la duración de operación en horas, minutos, y segundos.

La lámpara LINE se encenderá.

Marque el número de teléfono.

Para ajustar el volumen del altavoz, deslice el control SPEAKER VOLUME.

Cuando termine de conversar, vuelva a presionar (SPEAKERPHONE).

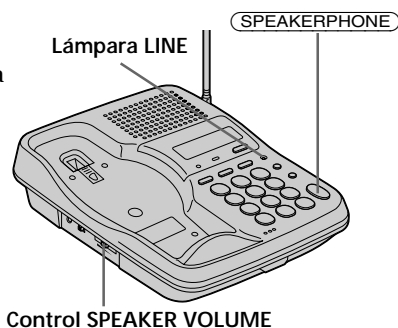

## Notas

- Cuando esté conversando con alguien del exterior a través del microteléfono, el visualizador del teléfono base mostrará "HANDSET IN USE", y usted no podrá realizar llamadas a través del interfono. Si presiona (SPEAKERPHONE), oír el tono de ocupado.
- Cuando la duración de operación sobrepase 9:59'59, el visualizador reiniciará el cómputo desde 0:00'00.

continúa

---

## Realización de llamadas (continuación)

### Para obtener el máximo rendimiento del modo de interfono

- Es posible que en un lugar ruidoso no oiga la voz de su interlocutor. Por lo tanto, utilice la función de interfono en una sala silenciosa.
- No acerque demasiado la mano ni ningún otro objeto al micrófono, ya que oíría un aullido (“retroalimentación acústica”).
- Cuando el volumen del altavoz sea alto, o si el teléfono está colocado cerca de una pared, puede notar que el volumen desciende repentinamente. Esto se debe a un circuito del teléfono diseñado para protección contra la retroalimentación acústica. En tal caso, reduzca ligeramente el volumen del altavoz.

### Repeticón de la marcación

**1** Presione **(TALK/ CALL WAITING/ FLASH)** y espere hasta que en el visualizador aparezca “TALK”.

La lámpara LINE del teléfono base se encenderá.

Si está en el teléfono base, presione **(SPEAKERPHONE)**.

En el visualizador aparecerá “SPEAKERPHONE” y la lámpara LINE se encenderá.

**2** Para repetir la marcación del último número marcado, presione **(REDIAL/PAUSE)**.

#### Nota

Si el número marcado tiene más de 32 dígitos, o si se borro, oírás cinco pitidos cortos de error para indicarle que no puede repetirse la marcación de tal número.

#### Sugerencia

El número que volverá a marcarse será el último marcado con el microteléfono o con el teléfono base.

### Para comprobar el último número de teléfono marcado

Mientras no esté realizando una llamada a través del teléfono base ni del microteléfono, presione **(REDIAL/PAUSE)**.

El último número marcado aparece durante cinco segundos.

Para marcar el número, presione **(TALK/ CALL WAITING/ FLASH)** con el número visible en el visualizador. Si se encuentra en el teléfono base, presione **(SPEAKERPHONE)**.

#### Nota

El número no se visualizará si el último marcado sobrepasa 32 dígitos o si se ha borrado.

### Para borrar el último número de teléfono marcado

Cuando no esté con el exterior con el microteléfono ni con el teléfono base, presione dos veces **(REDIAL/PAUSE)** antes de cinco segundos.

El número se borrará de la memoria, y usted oírás un pitido largo de confirmación.

# Recepción de llamadas

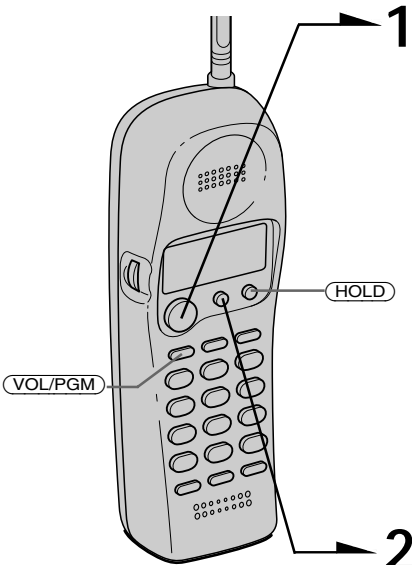

**1** Cuando suene el teléfono:

- Presione **(TALK/ CALL WAITING/ FLASH)**.

o

- Tome el microteléfono del teléfono base cuando se encuentre colocado en el mismo.

En el visualizador aparecerá "TALK" y éste muestre también la duración de operación en horas, minutos, y segundos.

En el visualizador del teléfono base aparecerá "HANDSET IN USE" y la lámpara LINE del teléfono base encenderá.

Durante la conversación, usted podrá ajustar el volumen del microteléfono. Realice el procedimiento descrito en la tabla siguiente.

**2**

Quando termine de conversar, presione **(OFF)** o coloque el microteléfono en el teléfono base.

El visualizador y la lámpara LINE del teléfono base se apagarán.

## Tareas adicionales

Para	Haga lo siguiente
Ajustar el volumen del microteléfono	Durante la conversación, presione <b>(VOL/PGM)</b> . Cada vez que presione <b>(VOL/PGM)</b> , el volumen del microteléfono cambiará a uno de cuatro niveles.
Poner una llamada en retención	Presione <b>(HOLD)</b> . En el visualizador aparecerá "HOLD". Para reanudar la conversación, vuelva a presionar <b>(HOLD)</b> .
Cambiar a otra llamada (servicio de "llamada en espera"*)	Presione <b>(TALK/ CALL WAITING/ FLASH)</b> . Para volver a la primera llamada, presione de nuevo <b>(TALK/ CALL WAITING/ FLASH)</b> .

\* Usted tendrá que subscribirse a este servicio poniéndose en contacto con su compañía telefónica.

### Nota

Si entra otra llamada con el servicio de "llamada en espera" mientras esté conversando con alguien del exterior, oírá dos pitidos cortos.

### Sugerencia

Quando entre una llamada, el visualizador mostrará "\*\* RINGING \*\*" para notificárselo.

Si está suscrito al servicio de ID de llamada;

- el número y/o el nombre del demandante aparecerá en el visualizador cuando reciba una llamada (consulte la página 32) o cuando entre otra llamada con el servicio de "llamada en espera".
- el sonido del generador de llamada cambiará a un tono más alto si la llamada coincide con el número almacenado en las teclas ONE-TOUCH DIAL, las teclas de marcación abreviada, o en el directorio telefónico (función de comparación en memoria; consulte la página 32).

continúa

## Recepción de llamadas (continuación)

### Para desactivar el generador de llamada

Ponga el selector RING de la parte inferior en OFF. Usted podrá ahorrar energía de la batería.

El microteléfono no sonará. Usted podrá realizar llamadas, y también recibirlas si suena otro teléfono conectado a la misma línea para indicarle llamadas entrantes, pero usted no podrá recibir llamadas de intercomunicación.

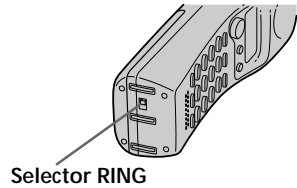

#### Nota

No es posible recibir datos de ID de llamada si el auricular no se encuentra en la teléfono base en el modo RING OFF. Consulte la página 32 para más información.

### Recepción de llamadas a través del interfono

Cuando suene el teléfono, presione **(SPEAKERPHONE)** del teléfono base.

En el visualizador aparecerá "SPEAKERPHONE" y éste muestre también la duración de operación en horas, minutos, y segundos.

La lámpara LINE se encenderá.

Cuando termine de conversar, vuelva a presionar **(SPEAKERPHONE)**.

Para obtener el máximo rendimiento del interfono, consulte la página 16.

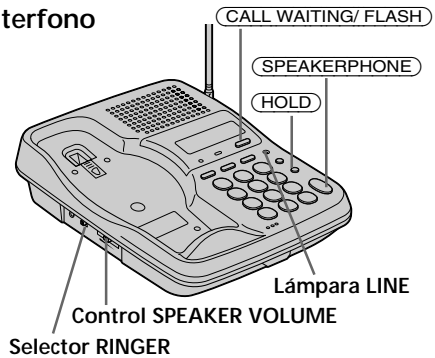

### Tareas adicionales

Para	Haga lo siguiente
Poner una llamada en retención	Presione <b>(HOLD)</b> . En el visualizador aparecerá "HOLD". Para reanudar la conversación, vuelva a presionar <b>(HOLD)</b> .
Cambiar a otra llamada (servicio de "llamada en espera"*)	Presione <b>(CALL WAITING/ FLASH)</b> . Para volver a la primera llamada, presione de nuevo <b>(CALL WAITING/ FLASH)</b> .
Ajustar el volumen del interfono	Deslice el control SPEAKER VOLUME.
Activar/desactivar el generador de llamada del teléfono base	Para activar el generador de llamada, ponga el selector RINGER del teléfono base en ON, y para desactivarlo, póngalo en OFF.

\* Usted tendrá que suscribirse a este servicio poniéndose en contacto con su compañía telefónica.

#### Nota

Aunque ponga el selector RINGER del teléfono base en OFF, el microteléfono sonará cuando selector RING del mismo esté en ON.

#### Sugerencias

- Para notificarle de una llamada entrante, el visualizador mostrará "\*\* RINGING \*\*" y la lámpara LINE se encenderá y apagará de acuerdo con la señal de llamada, incluso aunque el selector RINGER del teléfono base esté en OFF.
- Si entra una llamada durante la intercomunicación, el teléfono base sonará incluso aunque el selector RINGER del mismo esté en OFF.



# Marcación con una sola pulsación

Puede marcar con una sola tecla si asocia un número de teléfono a un botón de marcación con una sola pulsación.

## Almacenamiento de números telefónicos

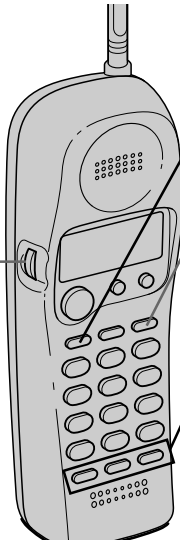

**1** Presione **(VOL/PGM)**.

**2** Presione uno de los tres botones ONE-TOUCH DIAL (A) a (C).

Escuchará un pitido de confirmación.

**3** Introduzca el número de teléfono que desee almacenar.

Puede introducir hasta 16 dígitos, incluidos un tono y una pausa, cada uno de los cuales cuenta como un dígito.

**4** Presione **(VOL/PGM)**.

Escuchará un pitido largo de confirmación y se almacenará el número. El visualizador se apagará.

Si hay un número almacenado, aparece en el visualizador. Para guardar otro número, gire el mando de desplazamiento para borrar el anterior.

A= ENTER NUMBER

DIRECTORY AREA

REDIAL/PAUSE

Mando de desplazamiento

continúa

---

## Marcación con una sola pulsación (continuación)

### Nota

No permita que transcurran más de 20 segundos entre los pasos de este procedimiento.

### Sugerencias

- Si ha introducido un número erróneo en el paso 3 y aún no ha pulsado **(VOL/PGM)** (paso 4), gire el mando de desplazamiento hacia abajo para borrarlo. A continuación, introduzca el número correcto.
- Puede pulsar el mando de desplazamiento en lugar de **(VOL/PGM)** en el paso 4.

### Para almacenar un número para su marcación mediante una central privada con extensiones (PBX)

Antes de introducir un número de teléfono en el paso 3 de la página 19, haga lo siguiente:

- 1 Introduzca el dígito de acceso a la línea exterior (p.ej., 9).
- 2 Presione **(REDIAL/PAUSE)**.

### Para cambiar un número almacenado

- 1 Presione **(VOL/PGM)**.
- 2 Presione uno de los botones ONE-TOUCH DIAL ( **(A)** a **(C)** ).  
El número actual aparece en el visualizador.
- 3 Gire el mando de desplazamiento hacia abajo para borrar el número actual.
- 4 Introduzca otro número.
- 5 Presione **(VOL/PGM)**.

### Nota

Es posible sustituir el número almacenado por otro nuevo, aunque no es posible borrarlo.

## Realización de llamadas mediante la marcación con una sola pulsación

- 1 Presione **(TALK/CALL WAITING/FLASH)** y espere hasta que aparezca "TALK" en el visualizador.
- 2 Presione uno de los botones ONE-TOUCH DIAL ( **(A)** a **(C)** ).  
El número asociado al botón de marcación con una sola pulsación aparece en el visualizador y se marca.

### Para comprobar el número antes de la marcación con una sola pulsación

Cuando el auricular no esté en uso, presione uno de los botones ONE-TOUCH DIAL ( **(A)** a **(C)** ).

El número asociado al botón aparece en el visualizador durante cinco segundos. Para marcarlo, presione **(TALK/ CALL WAITING/ FLASH)** mientras el número se encuentra visible.

# Marcación abreviada

Usted podrá marcar presionando una pocas teclas después de haber almacenado números de teléfono en las teclas de marcación.

## Almacenamiento de números de teléfono

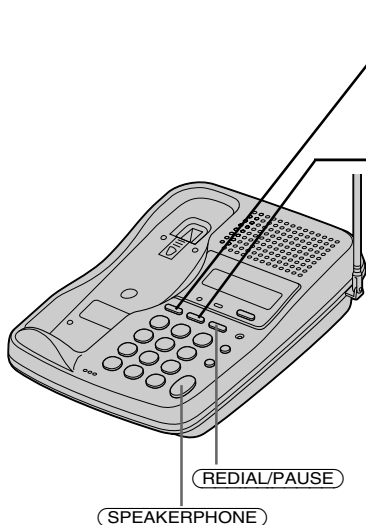

**1** Presione **(PGM)**.  
En el visualizador aparecerá “PROGRAM”.

**2** Presione **(SPEED DIAL)**.  
En el visualizador aparecerá “ENTER 0 TO 9”.

**3** Presione una de las teclas de marcación (**0** a **9**) para el número de teléfono que desee almacenar.

**0=**  
ENTER NUMBER

Usted oír un pitido de confirmación.

**4** Introduzca el número de teléfono que desee almacenar.  
Usted podrá introducir hasta 16 dígitos, incluyendo un tono o una pausa, que se contarán cada uno como un dígito.

**5** Presione **(PGM)**.  
Usted oír un pitido largo de confirmación, y el número se almacenará.

### Nota

No deje que transcurran más de 20 segundos entre cada paso del procedimiento.

### Sugerencias

- Si ha introducido un número erróneo en el paso 4, presione **(PGM)**, y vuelva a comenzar desde el principio.
- Utilice los directorios suministrados para escribir lo que haya almacenado en los números de marcación abreviada.

continúa

---

## Marcación abreviada (continuación)

### Para almacenar un número a marcarse a través de una centralita privada (PBX)

Antes de introducir el número de teléfono en el paso 4 de la página 21, realice lo siguiente:

- 1 Introduzca el dígito de acceso a la línea exterior (p. ej., 9).
- 2 Presione **(REDIAL/PAUSE)**.

### Para cambiar un número almacenado

Almacene el nuevo número como se ha descrito anteriormente.

## Realización de llamadas con marcación abreviada

- 1 Presione **(SPEAKERPHONE)**.
- 2 Presione **(SPEED DIAL)**.
- 3 Introduzca el número de marcación abreviada deseado ( **(0)** a **(9)**).

El número de teléfono almacenado en el número de marcación abreviada se marcará.

### Para comprobar el número de teléfono antes de marcar

Cuando no esté realizando una llamada con el teléfono base, presione **(SPEED DIAL)** y después una de las teclas de marcación (**(0)** a **(9)**).

El número almacenado en la tecla aparecerá en el visualizador durante cinco segundos. Para marcar el número, presione **(SPEAKERPHONE)** mientras esté visualizándose.

# Directorio telefónico

Puede marcar un número desde el directorio telefónico, en el que podrá almacenar hasta 50 números de teléfono.

## Almacenamiento de números de teléfono y nombres

Ejemplo: para guardar "SONY" "123-4567".

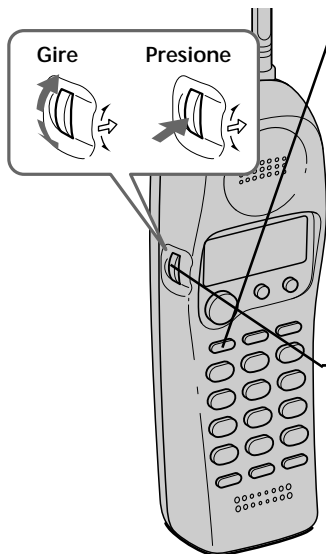

- 1 Presione **(VOL/PGM)**.  
(Cerciórese de no presionar **(TALK/ CALL WAITING/ FLASH)**.)



Si no parpadea "DIRECTORY", gire el mando de desplazamiento hacia abajo para que parpadee.

- 2 Presione el mando de desplazamiento. Aparece "ENTER NAME".

- 3 Introduzca el nombre mediante las teclas de marcación. Puede introducir hasta 15 caracteres.

Presione una tecla de marcación hasta que aparezca el carácter deseado. (Consulte la tabla de caracteres para obtener más información.)

Introduzca los caracteres subsiguientes de la misma manera.

Para introducir dos caracteres asignados a la misma tecla o para introducir un espacio, gire el mando de desplazamiento hacia arriba para llevar el cursor hacia la derecha.

**Ejemplo:** para introducir "SONY", presione **(7)** cuatro veces (S), presione **(6)** tres veces (O), gire el mando de desplazamiento hacia arriba para mover el cursor, presione **(6)** dos veces (N) y presione **(9)** tres veces (Y).



Tabla de caracteres

Tecla	Carácter
<b>(1)</b>	1
<b>(2)</b>	A → B → C → 2
<b>(3)</b>	D → E → F → 3
<b>(4)</b>	G → H → I → 4
<b>(5)</b>	J → K → L → 5
<b>(6)</b>	M → N → O → 6
<b>(7)</b>	P → Q → R → S → 7
<b>(8)</b>	T → U → V → 8
<b>(9)</b>	W → X → Y → Z → 9
<b>(0)</b>	0
<b>(*)</b>	*
<b>(#)</b>	#

continúa

## Directorio telefónico (continuación)

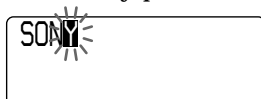
**4** Presione **(VOL/PGM)**.

Aparece “ENTER NUMBER”.

**5** Introduzca el número de teléfono.

Puede introducir hasta 16 dígitos, incluidos un tono y una pausa, cada uno de los cuales cuenta como un dígito.



**6** Presione **(VOL/PGM)**.

Escuchará un pitido largo de confirmación y se almacenarán el nombre y el número. El visualizador se apagará.

### Notas

- Si intenta guardar el 51 número de teléfono, escuchará cinco pitidos breves de error y aparecerá el mensaje “MEMORY FULL”. No es posible almacenar el número. Para guardar otro número de teléfono, borre uno de los números almacenados (consulte la página 25).
- No permita que transcurran más de 20 segundos entre los pasos de este procedimiento.

### Sugerencias

- Si ha introducido un nombre o número erróneo en el paso 3 o 5, gire el mando de desplazamiento hacia abajo para borrarlo. A continuación, introduzca el nombre o número correcto.
- Puede pulsar el mando de desplazamiento en lugar de **(VOL/PGM)** en los pasos 4 y 6.
- Para almacenar un número para su marcación mediante una central privada con extensiones (PBX), siga los pasos de la página 20 al introducir un número de teléfono.

## Cambio de un nombre y/o número almacenado

**1** Para visualizar el nombre y número que desea cambiar, siga los pasos 1 y 2 de la página 26.



**2** Presione el mando de desplazamiento.

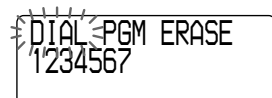

- 3** Gire el mando de desplazamiento para que parpadee “PGM” y presione el mando.

El cursor parpadea en la posición del último carácter del nombre.

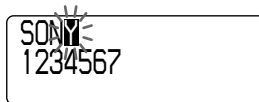

- 4** Gire el mando de desplazamiento hacia abajo para borrar los caracteres e introducir el nuevo nombre.

Si sólo desea cambiar el número, omite este paso.

- 5** Presione el mando de desplazamiento.

El cursor parpadea sobre el último dígito del número de teléfono.



- 6** Gire el mando de desplazamiento hacia abajo para borrar el número e introduzca otro número.

Si no desea cambiar el número, omite este paso.

- 7** Presione el mando de desplazamiento.

Escuchará un pitido largo de confirmación y cambiará el nombre y/o número.

## Borrado de posiciones de memoria

- 1** Para visualizar el nombre y número de teléfono que desea borrar, siga los pasos 1 y 2 en la página 26.

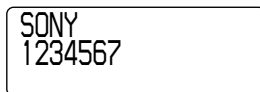

- 2** Presione el mando de desplazamiento.

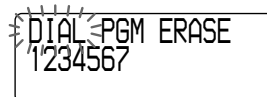

- 3** Gire el mando de desplazamiento para que parpadee “ERASE” y presione el mando.



- 4** Gire el mando de desplazamiento hacia arriba para que parpadee “YES” y presione el mando. Escuchará un pitido largo de confirmación y se borrará la posición de memoria.

continúa

### Realización de llamadas desde el directorio telefónico

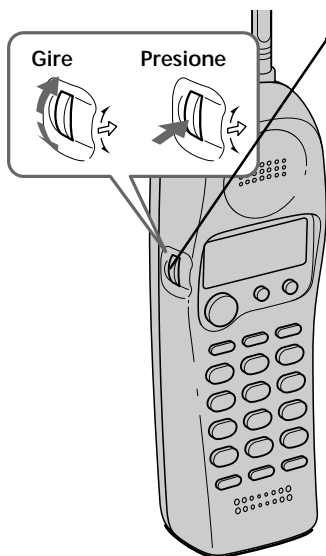

**1** Presione el mando de desplazamiento dos veces.  
En el visualizador aparecerá "DIRECTORY".

**2** Visualice el nombre y número de teléfono que desea llamar.  
**Para buscar por orden alfabético:** Gire el mando de desplazamiento hacia arriba o abajo.  
**Para buscar introduciendo la letra inicial:** Presione la tecla de marcación correspondiente al carácter y gire el mando de desplazamiento.

SONY  
1234567

**3** Presione el mando de desplazamiento.

DIAL PGM ERASE  
1234567

**4** Vuelva a pulsar el mando de desplazamiento.  
Se marca el número de teléfono.

#### Sugerencia

Puede pulsar **TALK/ CALL WAITING/ FLASH** para realizar la llamada en lugar de seguir los pasos 3 y 4.

#### Acerca del orden de búsqueda

Los nombres aparecen en el siguiente orden al girar el mando de desplazamiento hacia arriba o abajo.

- Orden alfabético: ABC...XYZ ↔ símbolos\* ↔ \* ↔ # ↔ 0 - 9

\* Los símbolos sólo aparecen cuando el número se ha almacenado con el símbolo en la lista de ID de llamada.

- Carácter inicial: Por ejemplo, para buscar "SONY", presione **7** y gire el mando de desplazamiento para buscar entre los nombres que comienzan por P, Q, R, S o 7.



# Cambio de teléfonos durante una llamada

Usted podrá cambiar fácilmente entre el microteléfono y el interfono del teléfono base sin desconectar la llamada.

## Para cambiar del teléfono base al microteléfono

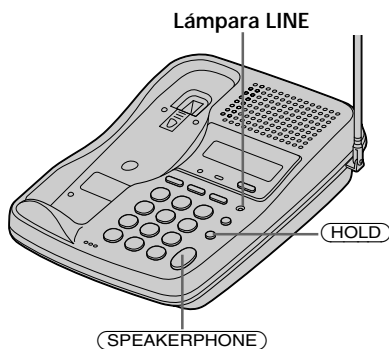

- 1 Presione **(HOLD)** del teléfono base.

La llamada se pondrá en retención y aparecerá "HOLD" en el visualizador y la lámpara LINE del teléfono base parpadeará.

- 2 Presione **(TALK/ CALL WAITING/ FLASH)** o **(HOLD)** del microteléfono.

Usted podrá continuar conversando con su interlocutor a través del microteléfono.

## Para cambiar del microteléfono al teléfono base

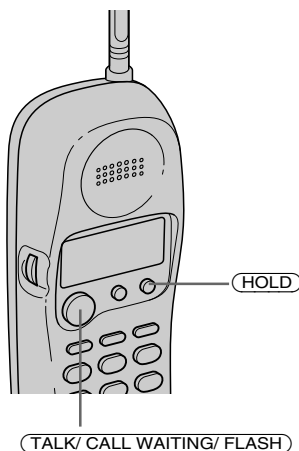

- 1 Presione **(HOLD)** del microteléfono.

La llamada se pondrá en retención y aparecerá "HOLD" en el visualizador y la lámpara LINE del teléfono base parpadeará.

- 2 Presione **(SPEAKERPHONE)** o **(HOLD)** del teléfono base.

Usted podrá continuar conversando con su interlocutor a través del interfono.

### Sugerencias

- Cuando esté conversando a través del interfono del teléfono base, si toma el microteléfono, la llamada cambiará al mismo.
- Cuando haya puesto en retención una llamada en el teléfono base, si toma el microteléfono, la llamada cambiará al mismo.

# Conversación entre el microteléfono y el teléfono base (Intercomunicación)

Usted podrá conversar utilizando el teléfono base y el microteléfono.  
Usted podrá iniciar la intercomunicación desde cualquier teléfono.

## Para conversar del microteléfono al teléfono base

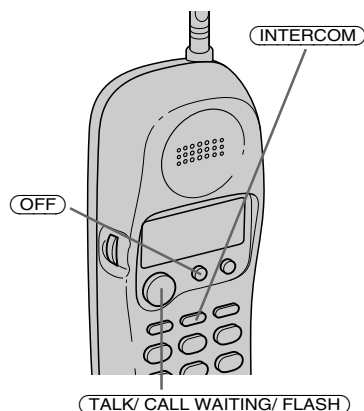

Presione **INTERCOM**.

El teléfono base y el microteléfono sonarán, y en el visualizador aparecerá “\*\* PAGING \*\*”.

Cuando la persona del teléfono base presione **SPEAKERPHONE** o **INTERCOM**, ustedes podrán conversar. En el visualizador aparecerá “INTERCOM”.

Cuando terminen de conversar Presione **OFF** del microteléfono.

Si nadie responde al teléfono Vuelva a presionar **INTERCOM**.

## Para conversar del teléfono base al microteléfono

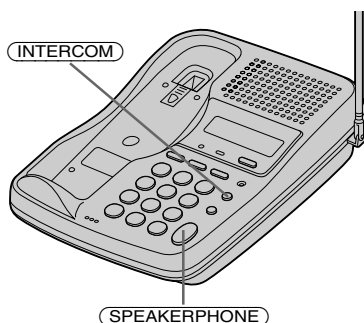

Presione **INTERCOM**.

El teléfono base y el microteléfono sonarán, y en el visualizador aparecerá “\*\* PAGING \*\*”.

Cuando la persona del microteléfono presione

**TALK/ CALL WAITING/ FLASH** o **INTERCOM**, ustedes podrán conversar. En el visualizador aparecerá “INTERCOM”.

Cuando terminen de conversar Presione **SPEAKERPHONE** del teléfono base.

Si nadie responde al teléfono Vuelva a presionar **INTERCOM**.

### Notas

- Usted no podrá recibir una llamada de intercomunicación cuando el selector RING esté en OFF.
- Si entra una llamada cuando esté intercomunicándose, solamente sonará el teléfono base. Para contestar a la llamada, presione **INTERCOM** del teléfono base o del microteléfono. La intercomunicación se cancelará, y usted podrá conversar con el demandante del exterior.
- Cuando esté conversando con alguien del exterior a través del teléfono base o del microteléfono, no podrá realizar una llamada de intercomunicación. Si presiona **INTERCOM**, oírá el tono de ocupado.

### Sugerencia

Usted podrá recibir una llamada de intercomunicación en el teléfono base incluso aunque el selector RINGER del mismo esté en OFF. El teléfono base sonará a bajo nivel.

# Buscapersonas vocal

El usuario del microteléfono podrá buscar a alguien que se encuentre cerca del teléfono base sin necesidad de realizar nada en éste. Ninguno de los teléfonos sonará.

Tenga en cuenta que no podrá utilizar la función de buscapersonas si está utilizándose el teléfono base.

## Para buscar personas vocalmente

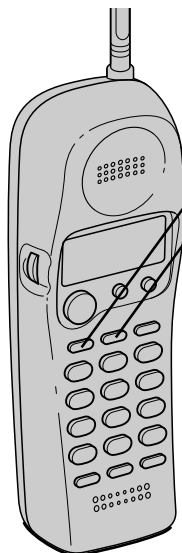

**1** Presione **(VOL/PGM)**.

**2** Presione **(INTERCOM)**.

En el visualizador del teléfono base y en el del microteléfono aparecerá “INTERCOM”, y usted podrá comenzar a conversar.

### Notas

- Si entra una llamada mientras esté realizando la búsqueda de personas, solamente sonará el teléfono base. Para contestar a la llamada, presione **(INTERCOM)** del teléfono base o del microteléfono. La función de buscapersonas se cancelará y usted podrá conversar con quien llamó del exterior.
- Cuando esté conversando con el exterior a través del teléfono base o el microteléfono, no podrá realizar una llamada de intercomunicación. Si presiona **(INTERCOM)**, oír el tono de ocupado.

# Transferencia de una llamada

Usted podrá transferir una llamada entre el microteléfono y el teléfono base sin desconectarla.

## Para transferir del teléfono base al microteléfono

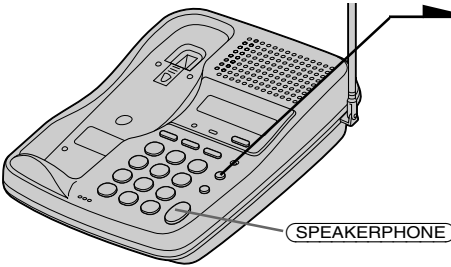

**1** Presione **INTERCOM** para llamar al microteléfono. La llamada se pondrá en retención, y sonarán el microteléfono. En el visualizador del teléfono base y en el del microteléfono aparecerá “\*\* PAGING \*\*”.

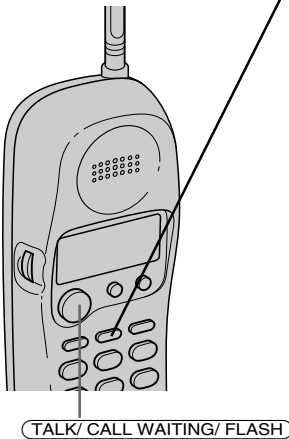

**2** Presione **TALK/ CALL WAITING/ FLASH** o **INTERCOM** del microteléfono. En el visualizador del microteléfono y en el del teléfono base aparecerá “INTERCOM”.

Usted podrá conversar entre el teléfono base y el microteléfono.

**3** Para conversar con quien llamó a través del microteléfono:

- Presione **INTERCOM** del microteléfono.
- o
- Presione **SPEAKERPHONE** del teléfono base.

En el visualizador del microteléfono aparecerá “TALK”.

Si nadie contesta al teléfono Vuelva a presionar **INTERCOM**.

### Nota

Usted no podrá recibir una llamada de intercomunicación en el microteléfono cuando el selector RING esté en OFF.

### Sugerencias

- Si ha presionado accidentalmente **HOLD** en el paso 1, presione simplemente **INTERCOM** y obtendrá el mismo resultado que si solamente hubiese presionado **INTERCOM**.
- Durante la intercomunicación, parpadeará la lámpara LINE del teléfono base.

## Para transferir del microteléfono al teléfono base

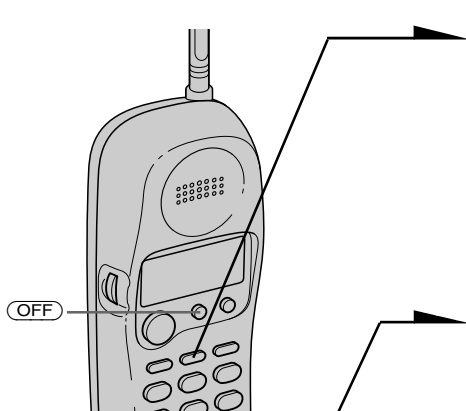

**1** Presione **INTERCOM** para llamar al teléfono base.

La llamada se pondrá en retención, y sonará el teléfono base. En el visualizador del microteléfono y en el del teléfono base aparecerá “\*\* PAGING \*\*”.

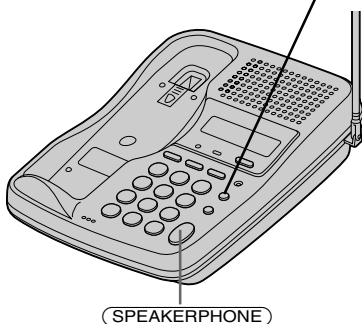

**2** Presione **SPEAKERPHONE** o **INTERCOM** del teléfono base.

En el visualizador del teléfono base y en el del microteléfono aparecerá “INTERCOM”.

Usted podrá conversar entre el microteléfono y el teléfono base.

**3** Para conversar con quien llamó a través del teléfono base:

- Presione **INTERCOM** del teléfono base.

o

- Presione **OFF** del microteléfono.

En el visualizador del microteléfono aparecerá “SPEAKERPHONE”.

**Si nadie contesta al teléfono**

Vuelva a presionar **INTERCOM**.

### Sugerencia

Usted no podrá recibir una llamada de intercomunicación en el teléfono base cuando el selector RINGER del mismo esté en OFF. El teléfono base sonará a bajo nivel.

# El servicio ID de llamada

Con el servicio ID de llamada, el número de teléfono de la persona que llama aparece en el visualizador antes de que conteste a la llamada. Para poder utilizar esta función, es necesario solicitar el servicio ID de llamada. El nombre de este servicio puede variar según la compañía telefónica.

Para utilizar esta función, asegúrese de introducir el prefijo (consulte la página 13).

## Al recibir una llamada

El número de teléfono aparece en el visualizador junto con la fecha y hora\*, tal como se muestra en el siguiente ejemplo.

Si el servicio ID de llamada incluye este servicio, también aparece en el visualizador el nombre de la persona que llama (hasta 15 letras).

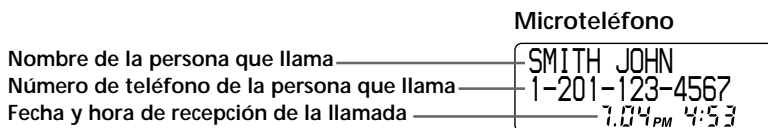

\* El visualizador del teléfono base no mostrará la fecha ni la hora.

Al contestar a la llamada, desaparece el mensaje de ID de llamada y aparece el mensaje "TALK" o "SPEAKERPHONE".

### Notas

- Si el selector RING del microteléfono se encuentra en la posición OFF:
  - si el microteléfono no se encuentra en la teléfono base, el ID de llamada no aparecerá, y no se guardará en la lista de ID de llamada (consulte la página 33). Si lo sitúa de nuevo en la posición ON mientras el teléfono suena, el ID de llamada aparecerá a partir de ese momento.
  - si el microteléfono se encuentra en la teléfono base, aparecerá el ID de llamada, y se guardará en la lista de ID de llamada.
- El número de teléfono y el nombre de la persona que llama no aparecerán en los siguientes casos:
  - "OUT OF AREA": cuando la llamada se realiza a través de una compañía telefónica que no ofrece el servicio de ID de llamada (incluidas las llamadas internacionales).
  - "PRIVATE": cuando la llamada está bloqueada. Por razones de intimidad, muchos estados permiten a los usuarios impedir que sus datos telefónicos aparezcan en el visualizador de la otra parte.
- Si la llamada se realiza desde una oficina que utiliza varias líneas, es posible que el número que aparece no coincida con el que marca para llamar a la extensión.

## Acerca de la función de comparación en memoria

Si recibe una llamada desde un número asociado a uno de los botones ONE-TOUCH DIAL (consulte la página 19), de marcación abreviada (consulte la página 21) o incluido en el directorio telefónico (consulte la página 23), la señal de llamada empleará un tono más agudo desde la segunda vez que suena.

### Nota

La opción de comparación en memoria no funciona con las llamadas "OUT OF AREA" y "PRIVATE" y puede no funcionar desde una oficina que utiliza varias líneas, ya que el número no siempre coincide con el que está almacenado en el teléfono.

# La lista de ID de llamada

El teléfono almacena los datos de las últimas 20 llamadas recibidas, incluidas las de tipo “OUT OF AREA” y “PRIVATE”. Realiza un seguimiento de todas las llamadas recibidas, incluso si no se han contestado.

No obstante, si el selector RING del microteléfono se encuentra en OFF cuando el microteléfono no está en la teléfono base, el teléfono no podrá recibir los datos de ID de llamada.

## Visualización de la lista de ID de llamada

Usted podrá observar en el visualizador la lista de ID de llamada para comprobar el número de teléfono y/o el nombre de las llamadas recibidas. Tenga en cuenta que el visualizador del teléfono base solamente mostrará el número de teléfono y/o el nombre del que haya llamado actualmente, y no podrá ver en él la lista de ID de llamada .

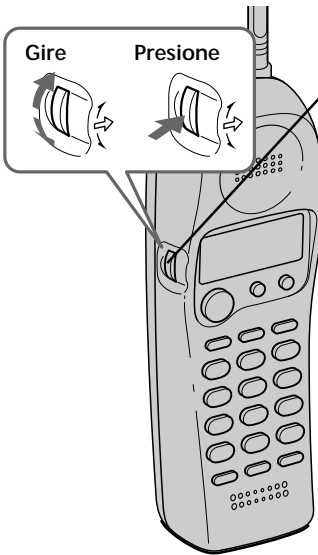

- 1** Presione el mando de desplazamiento.  
El visualizador muestra el número de llamadas “NEW” (que no se han visualizado) y “OLD” (llamadas que se han visualizado).

NEW 08 OLD 12

- 2** Gire el mando de desplazamiento.  
Los datos de la llamada más reciente aparecen durante 20 segundos.

SMITH JOHN  
1-201-123-4567  
NEW 08 7:04 PM 4:53

- 3** Gire el mando de desplazamiento hacia abajo para visualizar los datos anteriores, o hacia arriba para ver datos más recientes.

continúa

## La lista de ID de llamada (continuación)

### Nota

Se se recibe una 21.er llamada, los datos más antiguos se borran de forma automática.

### Sugerencia

Si hay dotas "NEW", la lámpara NEW CALL del teléfono base parpadeará.



### Acerca de la marca "\*"

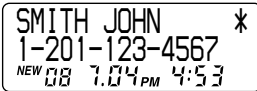

"\*" aparece si hay más de dos llamadas del mismo número. Los datos más antiguos se sustituyen por los nuevos, de forma que las llamadas cuentan como una sola.

## Borrado de datos de la lista de ID de llamada

Los datos antiguos se borrarán automáticamente al recibirse la llamada número 21; no obstante, también es posible borrar manualmente los datos innecesarios uno por uno o borrar la lista completa.

### Para borrar los números de teléfono de uno en uno

1 Visualice el número de teléfono que desee borrar de la lista de ID de llamada (consulte la página 33).

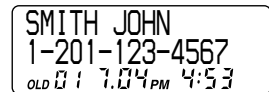

2 Presione el mando de desplazamiento.

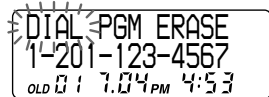

3 Gire el mando de desplazamiento para que parpadee el mensaje "ERASE" y presione el mando.

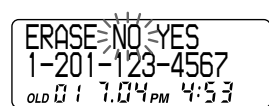

4 Gire el mando de desplazamiento para que parpadee "YES" y, a continuación, presione el mando.

Escuchará un pitido largo de confirmación y se borrarán los datos.



## Para borrar la lista entera

1 Visualice los datos de ID de llamada.



SMITH JOHN  
1-201-123-4567  
OLD 01 7.04 PM 4:53

2 Presione el mando de desplazamiento.

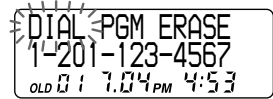

DIAL PGM ERASE  
1-201-123-4567  
OLD 01 7.04 PM 4:53

3 Gire el mando de desplazamiento para que parpadee “ERASE” y presione el mando.

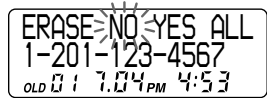

ERASE NO YES ALL  
1-201-123-4567  
OLD 01 7.04 PM 4:53

4 Gire el mando de desplazamiento para que parpadee “ALL” y presione el mando.

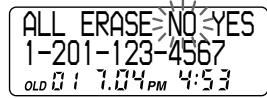

ALL ERASE NO YES  
1-201-123-4567  
OLD 01 7.04 PM 4:53

5 Gire el mando de desplazamiento para que parpadee “YES” y presione el mando.  
Escuchará un pitido largo de confirmación y se borrará toda la lista.

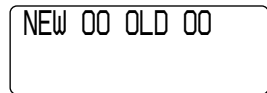

NEW 00 OLD 00

### Nota

“ALL” aparece solamente cuando todos los datos pasan a ser antiguos “OLD”.  
Si existe algún dato nuevo “NEW”, no será posible borrar la lista completa.

# Uso de la lista de ID de llamada

Con la lista de ID de llamada, puede marcar fácilmente un número de la lista o asociar los números de la lista incluido en el directorio telefónico.

## Marcación de un número de la lista de ID de llamada

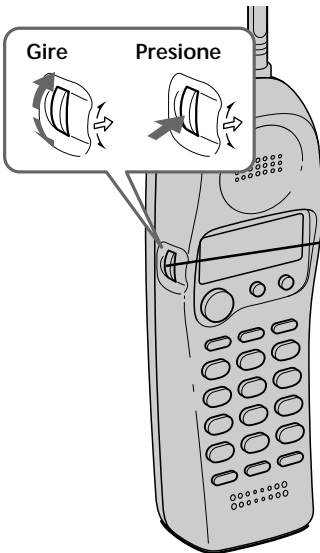

- 1** Visualice el número de teléfono que desee marcar desde la lista de ID de llamada (consulte la página 33).

SMITH JOHN  
1-201-123-4567  
NEW 08 7:04 PM 4:53

- 2** Confirme el número y presione el mando de desplazamiento.

DIAL PGM ERASE  
1-201-123-4567  
NEW 08 7:04 PM 4:53

- 3** Vuelva a pulsar el mando de desplazamiento.

El teléfono marca el número de forma automática.

### Notas

- Si el número de dígitos del número de teléfono visualizado en el paso 1 no es el que tiene que marcar, podrá cambiarlo como se describe en la página 38.
- Si el teléfono está conectado a una central privada con extensiones (PBX), es posible que no pueda marcar desde la lista de ID de llamada porque hace falta un dígito de acceso a la línea exterior.

### Sugerencia

Puede pulsar **TALK/ CALL WAITING/ FLASH** para realizar una llamada en lugar de seguir los pasos 2 y 3.

# Almacenamiento de un número de la lista de ID de llamada en el directorio telefónico

**1** Visualice el nombre y número de teléfono que desee almacenar desde la lista de ID de llamada (consulte la página 33).



**2** Confirme el número y presione el mando de desplazamiento.

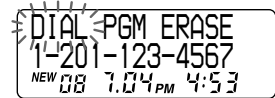

**3** Gire el mando de desplazamiento para que parpadee "PGM" y presione el mando.

El cursor parpadea al final del nombre.  
Introduzca o cambie el nombre en caso necesario (consulte la página 24).



**4** Presione el mando de desplazamiento.

El cursor parpadea al final del número de teléfono.

Introduzca o cambie el número de teléfono, si es necesario (consulte la página 24).



**5** Vuelva a pulsar el mando de desplazamiento.

Escuchará un pitido largo de confirmación y se almacenarán el nombre y número.

## Notas

- No permita que transcurran más de 20 segundos entre los pasos del procedimiento.
- Si el número de dígitos del número de teléfono visualizado en el paso 1 no es el que tiene que marcar, podrá cambiarlo como se describe en la página 38.
- Si el teléfono está conectado a una central privada con extensiones (PBX), es posible que tenga que añadir un dígito de acceso a la línea exterior.

continúa

## Uso de la lista de ID de llamada (continuación)

### Para cambiar el número de dígitos del número de teléfono

Si el número de dígitos del número de teléfono de la lista de ID de llamada es diferente al número de teléfono real, tendrá que ajustar el número de dígitos del número telefónico para marcarlo o almacenarlo incluido en el directorio telefónico.

- 1 Mientras esté visualizándose el número de teléfono de la lista de ID de llamada, presione repetidamente (#) hasta que en el visualizador aparezca el número de teléfono con el número correcto de dígitos.

Cada vez que presione (#), el número de dígitos cambiará de la forma siguiente.

#### Cuando el prefijo no coincida

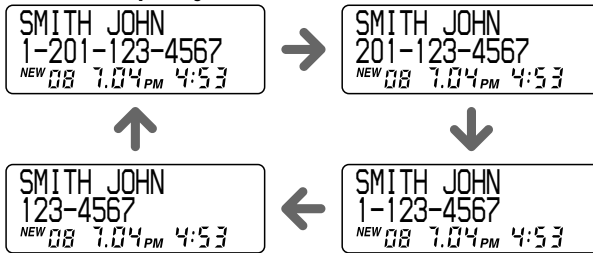

#### Cuando el prefijo coincida

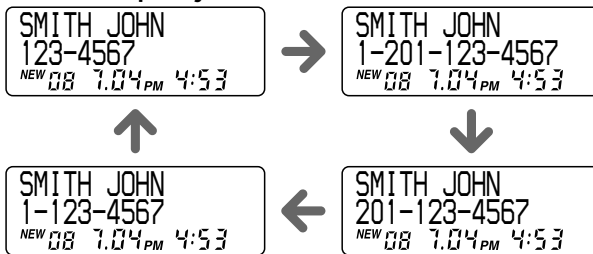

- 2 Continúe la operación para marcar o almacenar el número de teléfono con el número correcto de dígitos (páginas 36 y 37).

#### Notas

- Usted tendrá que ajustar el número de dígitos cada vez que marque desde la lista de ID de llamada, porque los datos de tal lista no se almacenan en la memoria.
- Dependiendo de los datos de la lista de ID de llamada, es posible que no pueda cambiar el número de dígitos.

# Uso del servicio "ID de llamada con llamada en espera"

Este teléfono es compatible con el servicio "ID de llamada con llamada en espera". Asegúrese de que la compañía telefónica local ofrece esta opción.

Al igual que el servicio básico de ID de llamada, es necesario suscribirse a "ID de llamada con llamada en espera" para poder utilizar este servicio.

Aunque se haya suscrito a "ID de llamada" y "llamada en espera" por separado, deberá solicitar "ID de llamada con llamada en espera" como servicio único.

Se trata de un nuevo servicio que combina los otros dos.

A pesar de que este teléfono es compatible con el servicio de "ID de llamada con llamada en espera", si no solicita dicho servicio no podrá ver el nombre y número de la segunda persona que llama.

Si recibe una segunda llamada durante una conversación, usted oirá dos pitidos cortos. El nombre y/o número de teléfono de la persona que llama aparece en el visualizador durante unos 20 segundos.

Para cambiar a otra llamada

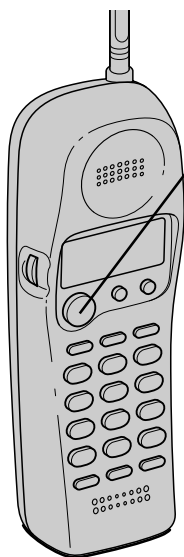

- 1** Para pasar a la nueva llamada, presione **TALK/ CALL WAITING/ FLASH**.
- 2** Para volver a la primera llamada, vuelva a pulsar **TALK/ CALL WAITING/ FLASH**.

# Montaje del teléfono base en una pared

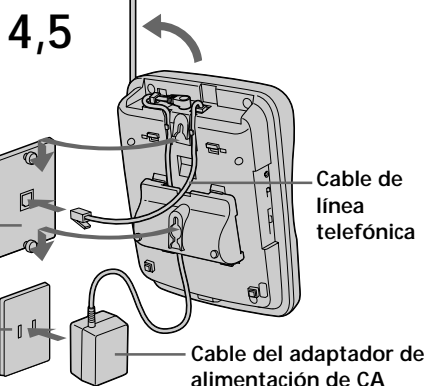
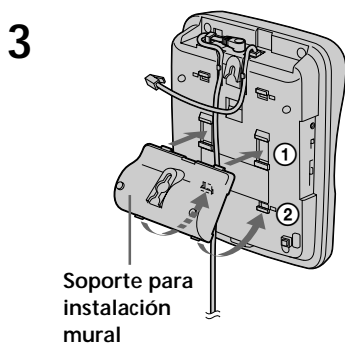
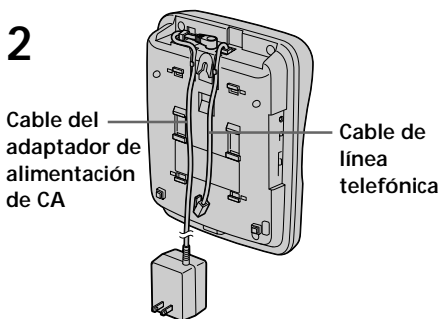

- 1** Dé la vuelta a la lengüeta para enganchar el microteléfono.
- 2** Enchufe el cable de línea telefónica en la toma LINE y el adaptador de CA en la toma DC IN 9V, y enganche los cables. Para el montaje, utilice el cable más corto.
- 3** Fije el soporte para instalación mural en el centro del teléfono base.  
Alinee las marcas  $\Delta$  del soporte para instalación mural con las del teléfono base.
- 4** Enchufe el cable de línea telefónica en la toma telefónica, y enganche el teléfono base en la placa mural.
- 5** Enchufe el cable del adaptador de alimentación de CA en un tomacorriente de CA. Después extienda completamente la antena de forma que quede apuntando hacia el techo.

## Sugerencia

Para extraer el soporte para instalación mural, presione las lengüetas inferiores.

# Notas sobre fuentes de alimentación

## Batería

- Para un óptimo rendimiento, almacene la batería a una temperatura de entre 5°C y 35°C.
- Si no va a utilizar el auricular durante un periodo de tiempo prolongado, extraiga la batería después de cargarla durante más de 12 horas.

### Interrupción del suministro eléctrico

Durante la interrupción del suministro eléctrico **no es posible** realizar o recibir llamadas.

Para clientes en EE.UU.

## RECICLAJE DE PILAS DE NÍQUEL-CADMIO

Las pilas de níquel-cadmio son reciclables. Puede ayudar a conservar el medio ambiente devolviendo las pilas que no desee al punto de recogida o de reciclaje más próximo.



Nota: En ciertas zonas, el desecho de pilas de níquel-cadmio en contenedores domésticos o industriales puede estar prohibido.

La RBRC (Rechargeable Battery Recycling Corporation) le aconsejará sobre la recogida de pilas usadas en el siguiente número de teléfono:

Llamada gratuita: 1-800-822-8837 (sólo Estados Unidos y Canadá)

Aviso: No maneje pilas de níquel-cadmio dañadas o con fugas.

# Mantenimiento

- Limpie el exterior con un paño suave ligeramente humedecido en agua o en una solución de detergente neutro. No utilice limpiadores abrasivos, desengrasantes ni disolventes, como el alcohol o la bencina, ya que podrían dañar el acabado.
- Si los terminales de carga de la unidad base y el auricular están sucios, límpielos con un paño suave.

En caso de duda o problemas con el teléfono, consulte a su proveedor Sony más próximo.

# Solución de problemas

Si experimenta cualquiera de los problemas siguientes cuando utilice su teléfono, use esta guía como ayuda para solucionarlo. Si el problema persiste, póngase en contacto con su proveedor Sony.

	Problema	Solución
Realización de llamadas	Se oyen cinco pitidos cortos de error al presionar <b>(TALK/ CALL WAITING/ FLASH)</b> .	<ul style="list-style-type: none"> <li>• Compruebe si ha instalado correctamente el teléfono base (página 8).</li> <li>• Acerque el microteléfono al teléfono base.</li> <li>• Coloque el microteléfono sobre teléfono base, y después tómelo de nuevo. Si el microteléfono está en el teléfono base, tómelo y vuelva a colocarlo.</li> </ul>
	No se oye el tono de invitación a marcar.	<ul style="list-style-type: none"> <li>• Compruebe si el cable de línea telefónica está conectado con seguridad a la toma telefónica.</li> <li>• Compruebe si a batería está completamente cargada (página 11).</li> </ul>
	El teléfono no establece comunicación en absoluto, incluso al marcar el número correcto.	<ul style="list-style-type: none"> <li>• Compruebe si el modo de marcación está correctamente ajustado (página 10).</li> </ul>
	El teléfono no repite correctamente la marcación.	<ul style="list-style-type: none"> <li>• Compruebe si el último número marcado es realmente el deseado.</li> </ul>
	Se oyen cinco pitidos cortos de error al intentar la repetición de la marcación.	<ul style="list-style-type: none"> <li>• Cerciérese de que el último número marcado no sea superior a 32 dígitos (incluyendo tono y pausa, si los utilizó).</li> <li>• El último número marcado se borró.</li> </ul>
	No es posible realizar operaciones de repetición de marcación (repetición de marcación y comprobación y borrado de números de teléfono), y en el visualizador aparecerá "OUT OF RANGE".	<ul style="list-style-type: none"> <li>• Acerque el microteléfono al teléfono base y vuelva a realizar las operaciones de repetición de la marcación.</li> </ul>
Recepción de llamadas	No se oye nada a través del interfono.	<ul style="list-style-type: none"> <li>• Deslice el control <b>SPEAKER VOLUME</b> del teléfono base para aumentar el volumen del interfono.</li> </ul>
	El microteléfono no suena.	<ul style="list-style-type: none"> <li>• Ponga el selector <b>RING</b> del microteléfono en ON.</li> <li>• La batería puede estar débil. Cárguela durante más de 12 horas (página 11).</li> <li>• Compruebe si el teléfono base está correctamente instalado (página 8).</li> <li>• Acerque el microteléfono al teléfono base.</li> <li>• Coloque el microteléfono sobre teléfono base, y después tómelo de nuevo. Si el microteléfono está en el teléfono base, tómelo y vuelva a colocarlo.</li> </ul>
	El teléfono base no suena.	<ul style="list-style-type: none"> <li>• Ponga el selector <b>RINGER</b> del teléfono base en ON.</li> <li>• Compruebe si el cable de línea telefónica está conectado con seguridad a la toma telefónica.</li> </ul>



	Problema	Solución
Durante la conversación	Se oyen interferencias durante la conversación.	<ul style="list-style-type: none"> <li>• Acerque el microteléfono al teléfono base.</li> <li>• Coloque el teléfono base alejado de fuentes de ruido (página 8).</li> </ul>
	Se oye un pitido cada segundo durante la conversación, y en el visualizador aparecerá "OUT OF RANGE".	<ul style="list-style-type: none"> <li>• Ésta es la alarma de fuera de alcance. Acerque el microteléfono al teléfono base antes de un minuto.</li> </ul>
	Se oye un pitido cada segundo y en el visualizador aparecerán  y "BATTERY LOW".	<ul style="list-style-type: none"> <li>• La batería está débil. Cárguela durante más de 12 horas (página 11).</li> </ul>
Marcación con una sola pulsación/marcación abreviada/directorio telefónico	Escucha cinco pitidos breves de error y no consigue asociar un número a un botón de marcación con una sola pulsación, de marcación abreviada o en el directorio telefónico.	<ul style="list-style-type: none"> <li>• Asegúrese de que sigue correctamente el procedimiento de almacenamiento de números (páginas 19, 21 y 23).</li> <li>• Cércelese de que el número no sobrepase 16 dígitos (incluyendo tono y pausa).</li> </ul>
	Escucha cinco pitidos breves de error cuando intenta realizar una llamada mediante la marcación con una sola pulsación o con la marcación abreviada.	<ul style="list-style-type: none"> <li>• Usted ha presionado una tecla de marcación instantánea o abreviada que no tiene almacenado número de teléfono.</li> </ul>
	La operación de marcación con una sola pulsación, de marcación abreviada o desde el directorio telefónico es incorrecto.	<ul style="list-style-type: none"> <li>• Guarde un número correcto (páginas 19, 21 y 23).</li> </ul>
Intercomunicación	El microteléfono no suena al utilizar la función de intercomunicación desde el teléfono base, y el teléfono base no suena al utilizar la función de intercomunicación desde el microteléfono.	<ul style="list-style-type: none"> <li>• Ponga el selector RING del microteléfono en ON.</li> <li>• La batería está débil. Cárguela durante más de 12 horas (página 11).</li> <li>• Acerque el microteléfono al teléfono base.</li> <li>• Coloque el teléfono base alejado de fuentes de ruido (página 8).</li> </ul>
	Al presionar <b>INTERCOM</b> se oye un tono de ocupado y no es posible realizar una llamada de intercomunicación.	<ul style="list-style-type: none"> <li>• El teléfono base o el microteléfono está utilizándose en una conversación con el exterior.</li> </ul>
ID de llamada	El nombre y/o número de teléfono de la persona que llama no aparece en el visualizador.	<ul style="list-style-type: none"> <li>• Asegúrese de que ha solicitado el servicio de ID de llamada.</li> <li>• Es posible que el servicio de ID de llamada no funcione si el teléfono está conectado a una central privada con extensiones (PBX).</li> <li>• Asegúrese de que el microteléfono se encuentra en la teléfono base o ponga el selector RING del microteléfono en ON. (página 32).</li> <li>• La llamada se ha realizado a través de una compañía que no ofrece el servicio de ID de llamada. En el visualizador aparecerá "OUT OF AREA".</li> <li>• La llamada estaba bloqueada. En el visualizador aparecerá "PRIVATE".</li> <li>• Ha contestado a la llamada mientras estaba visible el mensaje "** RINGING **". Procure contestar después de que aparezcan los datos de ID de llamada.</li> </ul>

**continúa**

## Solución de problemas (continuación)

	Problema	Solución
ID de llamada	El nombre y/o número de teléfono de la persona que llama no aparece en el visualizador durante el servicio de llamada en espera.	<ul style="list-style-type: none"> <li>• Verifique que ha solicitado el servicio "ID de llamada con llamada en espera" (consulte la página 39).</li> <li>• Asegúrese de que nadie está utilizando otro teléfono conectado a la misma línea.</li> </ul>
	No consigue marcar un número desde la lista de ID de llamada.	<ul style="list-style-type: none"> <li>• Compruebe que ha introducido correctamente el prefijo (página 13).</li> <li>• Es posible que tenga que cambiar el número de dígitos del número telefónico (página 38).</li> <li>• Es posible que esta opción no funcione si el teléfono está conectado a una central privada con extensiones (PBX).</li> </ul>
	La comparación en memoria no funciona.	<ul style="list-style-type: none"> <li>• Si la llamada se realiza desde una oficina con varias líneas, es posible que el número no coincida con el que ha introducido en la memoria.</li> <li>• Si ha almacenado el número de teléfono con un dígito de acceso a la línea exterior a un botón de marcación con una sola pulsación, de marcación abreviada o en el directorio telefónico porque el teléfono está conectado a una central privada con extensiones (PBX), el número no coincidirá con los datos de ID de llamada.</li> </ul>
Fuente de alimentación/batería	La lámpara CHARGE no se enciende al colocar el microteléfono en el teléfono base para cargar la batería.	<ul style="list-style-type: none"> <li>• Limpie los terminales de carga del teléfono base y del microteléfono con un paño suave para mejorar su contacto.</li> <li>• Compruebe si el microteléfono está adecuadamente colocado en el teléfono base.</li> </ul>
	La duración de la batería es corta.	<ul style="list-style-type: none"> <li>• La batería se cargó durante menos de 12 horas (debido a un corte del suministro eléctrico, etc.).</li> <li>• La duración útil de la batería ha expirado.</li> </ul>

### Notas

- Si no funciona ninguna de estas soluciones, es posible que el problema se deba al microteléfono.  
Coloque el microteléfono en el teléfono base, y después tómelo de nuevo. Si el microteléfono está en el teléfono base, tómelo y vuelva a colocarlo.
- Si el problema persiste, presione RESET de la parte lateral del teléfono base con un bolígrafo, etc. Esto no afectará la memoria del teléfono base ni del microteléfono.

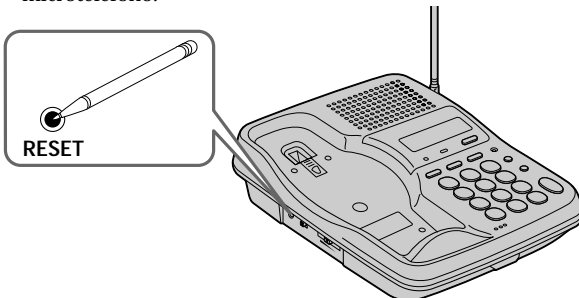

# Especificaciones

## Generales

### Método de dispersión

Espectro de dispersión de secuencia directa

### Método de acceso

FDMA-TDD

### Banda de frecuencias

902-928 MHz

### Canales de operación

20 canales

### Señal de marcación

Tonos y 10 PPS (pulsos por segundo), seleccionable

### Accesorios suministrados

Consulte la página 7.

## Microteléfono

### Fuente de alimentación

Batería BP-T24

### Duración de la batería

Espera: Aprox. 10 días (modo RING ON)

Aprox. Un mes (modo RING OFF)

Conversación: Aprox. 6 horas

### Dimensiones

Aprox. 58 x 177 x 46 mm (an/al/prf),

excluyendo la antena

(aprox. 2 3/8 x 7 x 1 13/16 pulgadas)

Antena: Aprox. 72 mm

(aprox. 2 7/8 pulgadas)

### Masa

Aprox. 250 g

(aprox. 8,8 oz), incluyendo la batería

## Teléfono base

### Fuente de alimentación

9 V CC del adaptador de alimentación de CA AC-T46

### Tiempo de carga de la batería

Aprox. 12 horas

### Dimensiones

Aprox. 170 x 60 x 214 mm (an/al/prf), excluyendo la antena

(aprox. 6 3/4 x 2 3/8 x 8 1/2 pulgadas)

Antena: Aprox. 165 mm

(aprox. 6 1/2 pulgadas)

### Masa

Aprox. 580 g

(aprox. 1 lb 4 oz), excluyendo el soporte para instalación mural

El diseño y las especificaciones están sujetos a cambio sin previo aviso.

---

# Índice alfabético

## A

Ajuste del volumen  
interfono 15, 18  
microteléfono 14, 17  
Almacenamiento de datos  
de ID de llamada en el  
directorio telefónico 37

## B

Batería  
carga 11  
duración 12  
Borrado  
datos de ID de llamada  
34  
directorio telefónico 25  
último número marcado  
16  
Buscapersonas vocal 29

## C

Cambio de teléfonos  
durante una llamada 27  
Conexión 9  
Contenido del paquete 7  
Conversación entre  
teléfonos 28

## D, E

Directorio  
directorio telefónico 23  
Directorio telefónico 23

## F

Función de comparación  
en memoria 32

## G, H

Generador de llamada  
selector RING 18  
selector RINGER 18

## I, J, K, L

ID de llamada 32  
almacenamiento en el  
teléfono directorio 37  
función de comparación  
en memoria 32  
Lista de ID de llamada  
33  
marcación 36  
ID de llamada con llamada  
en espera 39  
Instalación  
microteléfono 11  
teléfono base 8  
Intercomunicación 28  
Interfono 15, 18

## M, N

Marcación abreviada 21  
Marcación con una sola  
pulsación 19  
Marcación por pulsos 10  
Marcación por tonos  
cambio a 14  
modo de marcación 10  
Modo de marcación  
cambio temporal por  
tonos 14  
elección 10  
Montaje de teléfono base  
en una pared 40

## O

OUT OF AREA 32

## P, Q

Prefijo 13  
PRIVATE 32

## R

Realización de llamadas  
14  
Recepción de llamadas 17  
Repetición de la marcación  
16  
RESET 44  
Retención 14, 17

## S

Servicio de llamada en  
espera 17  
Solución de problemas 42

## T

Transferencia de una  
llamada 30

## U

Ubicación del teléfono base  
8

## V, W, X, Y, Z

Volumen  
interfono 15, 18  
microteléfono 14, 17







